

ALG 65 ÓPTIMA HS

Canal 16

Manual de Fabricación

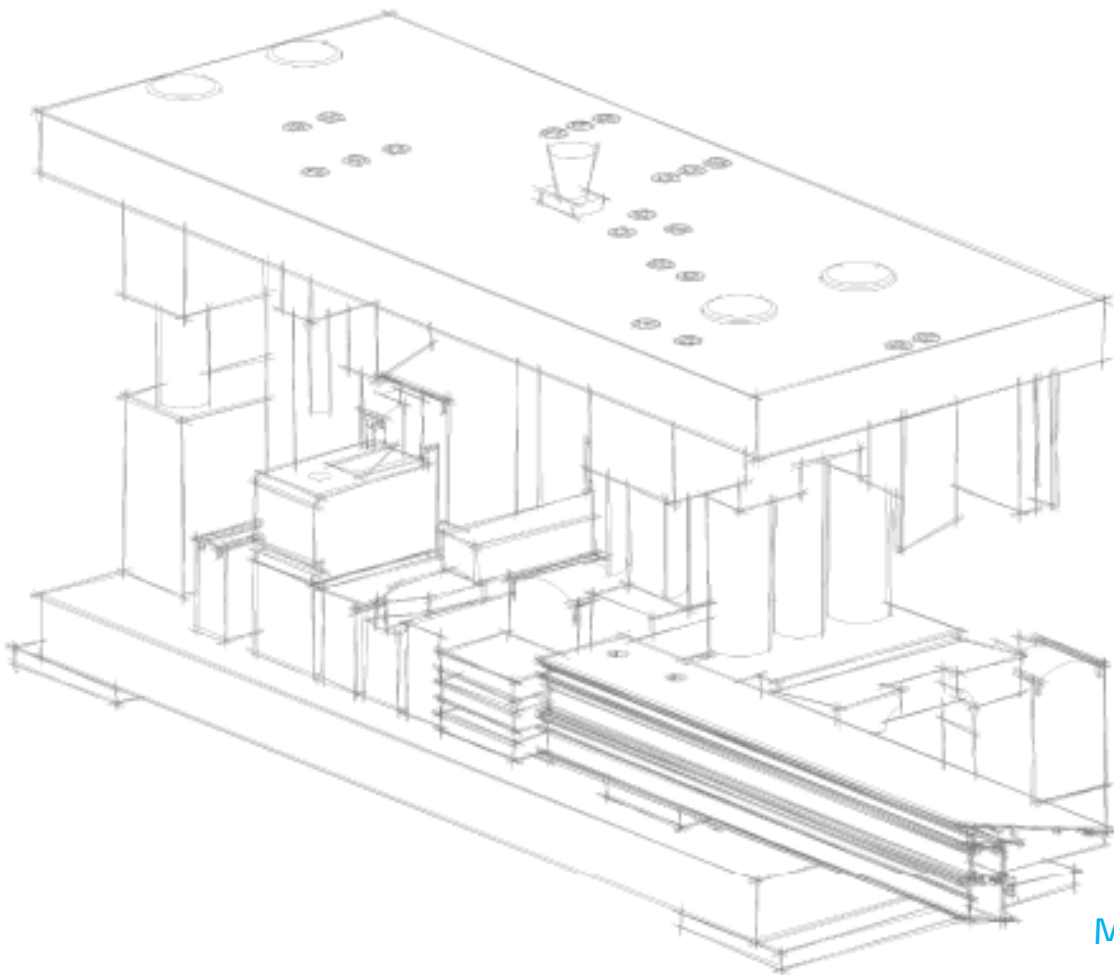
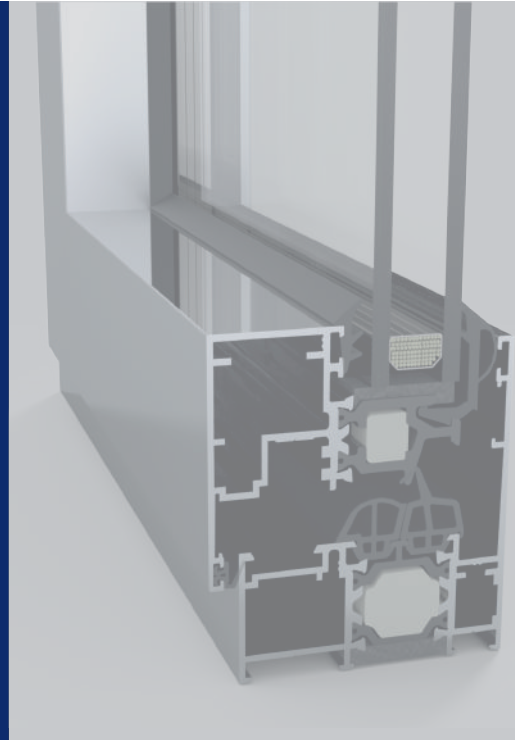

ÍNDICE

Manual de fabricación

1	Esquema cotas herraje Canal 16	03
	Perfiles	05
2	Medidas, corte de los perfiles y accesorios	07
	2.1 Ventana 1 Hoja Practicable / Oscilo-Batiente.....	08
	2.2 Ventana 1 Hoja Practicable Oscilo-Batiente (cerco 8190L).....	11
	2.3 Ventana 2 Hojas Practicables / Oscilo-Batientes	14
	2.4 Ventana 2 Hojas Practicables / Oscilo-Batientes (cerco 8190L)	17
	2.5 Ventana 1 Hoja Practicable con fijo lateral	20
	2.6 Ventana 1 Hoja Batiente al interior	23
3	Mecanizado de los perfiles	25
	3.1 Mecanizados.....	26
	3.2 Salida de aguas.....	32
4	Montaje del marco	35
	4.1 Armado del marco	35
	4.2 Colocación de pilastra en cerco y hoja	36
	4.3 Unión de cercos Perfil ref.: 20075.....	41
	4.4 Unión de cercos Perfil ref.: 20093.....	43
5	Montaje de la hoja	47
	5.1 Armado de la hoja	47
	5.2 Montaje del perfil inversor en hoja pasiva	48

ÍNDICE

Manual de fabricación

6 Montaje de juntas en marco y hoja	49
7 Montaje de guías de persiana monoblock	51
8 Montaje del herraje en hojas	53
9 Montaje del herraje en marco y colgado de hojas	61
10 Montaje Monoblock.....	63
11 Montaje de solapas y perfiles complementarios.....	69
12 Acristalamiento.....	71
13 Comprobación del producto terminado	75
14 Mantenimiento, Limpieza y Uso	77
15 Responsabilidad de Alugom	81

ESQUEMA COTAS PARA HERRAJE CANAL 16

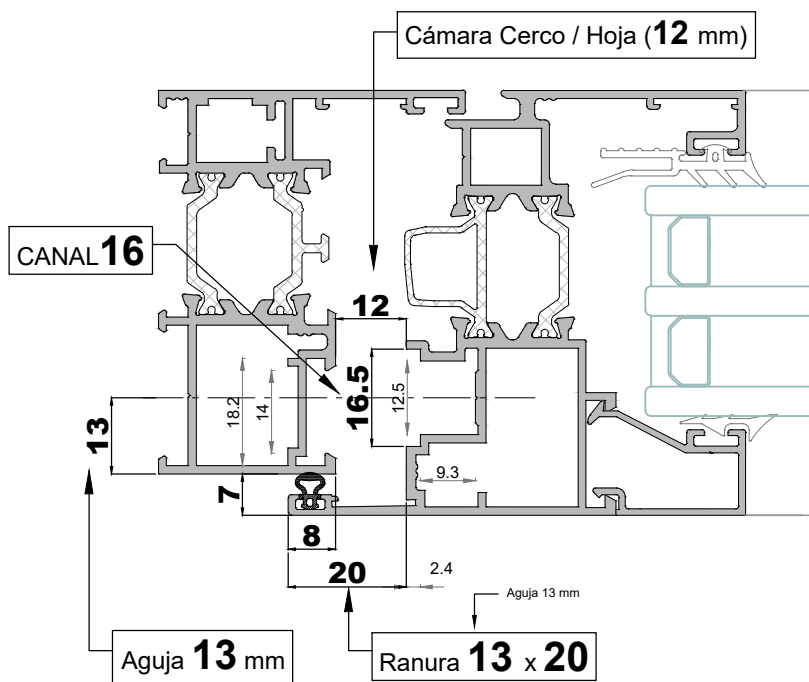
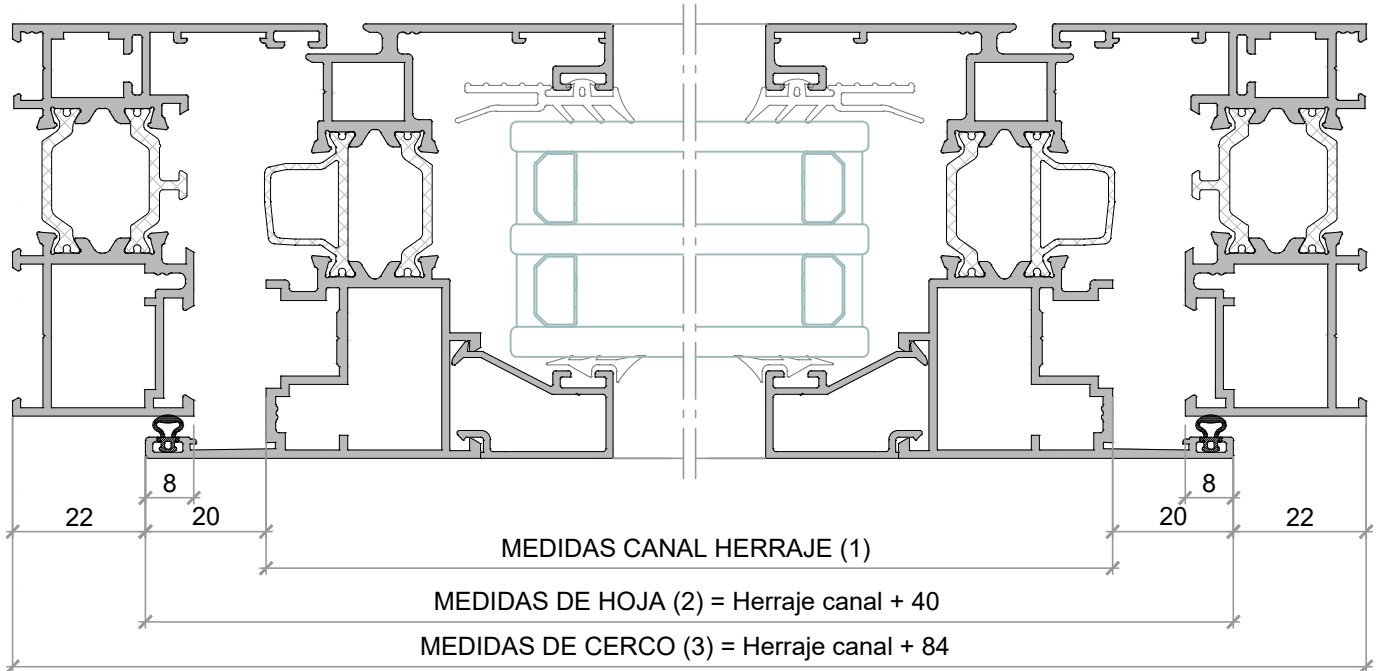

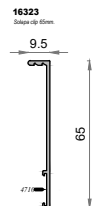
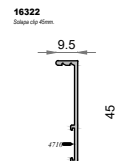
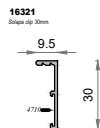
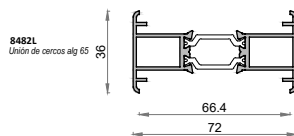
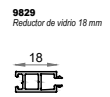
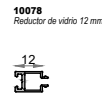
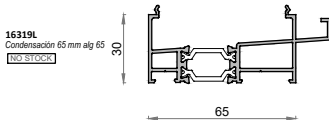
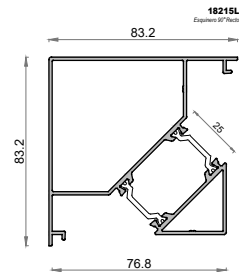
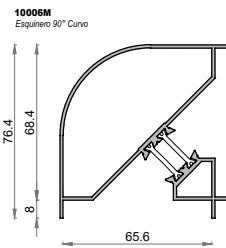
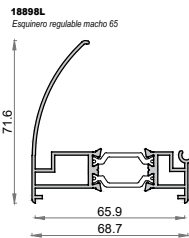
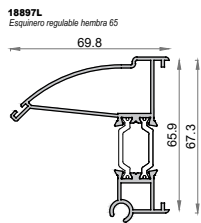
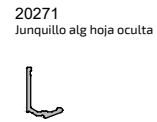
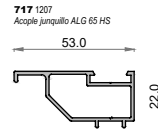
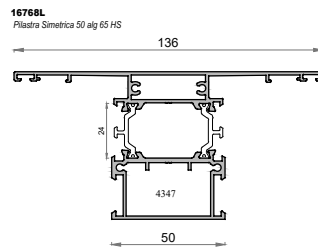
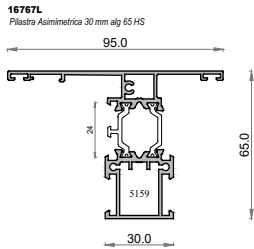
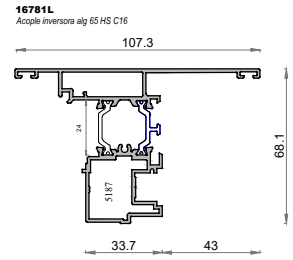
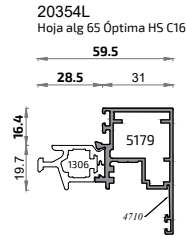
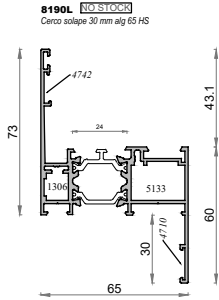
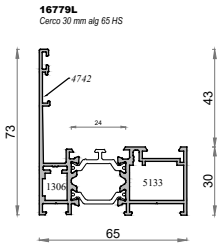

2. Medidas, corte de los perfiles y accesorios

El primer paso a realizar consistirá en cortar los perfiles necesarios para fabricar las ventanas partiendo de las medidas tomadas en obra.

Empezamos por los perfiles que conforman los marcos, hojas, pilastras, guías de persiana, etc.

Los distintos tipos de perfiles son suministrados en barras de medida estándar a 6,4 m, si bien pueden suministrarse algunas referencias en medidas de extrusión especial (consultar al departamento comercial).

Para calcular las medidas y ángulos de corte de cada perfil, se deberán tener en cuenta las siguientes órdenes de fabricación dependiendo de las distintas tipologías de carpintería a fabricar:

- Ventana 1 Hoja Practicable/Oscilo-Batiente
- Ventana 1 Hoja Practicable/Oscilo-Batiente (cerco 8190L)
- Ventana 2 Hojas Practicables/Oscilo-Batientes
- Ventana 2 Hojas Practicables/Oscilo-Batientes (cerco 8190L)
- Ventana 1 Hoja Practicable con fijo lateral
- Ventana 1 Hoja Batiente al interior

Una vez seleccionada la tipología a fabricar

- 1) Cortar los perfiles en la máquina destinada para tal efecto
- 2) Tratar de optimizar al máximo las barras
- 3) Se recomienda identificar los perfiles cortados al menos con una referencia que los identifique, ejemplo: (referencia de la obra, vista y perfil vertical u horizontal)
- 4) Almacenar de manera ordenada en los carros, de forma que los perfiles queden perfectamente identificados

Ventana 1 Hoja Practicable / Oscilo-Batiente

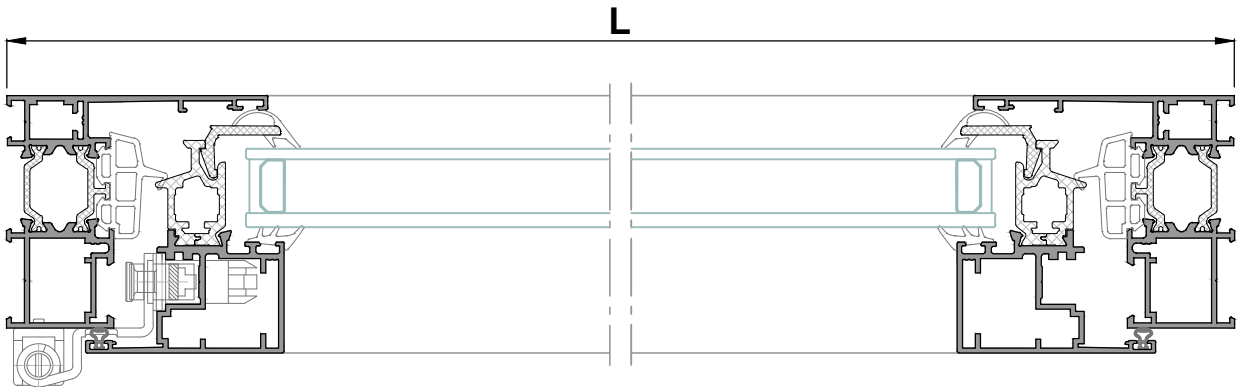
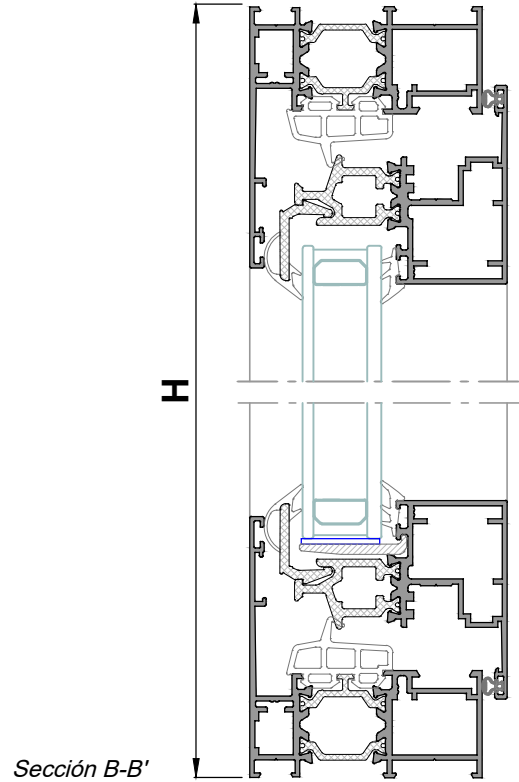
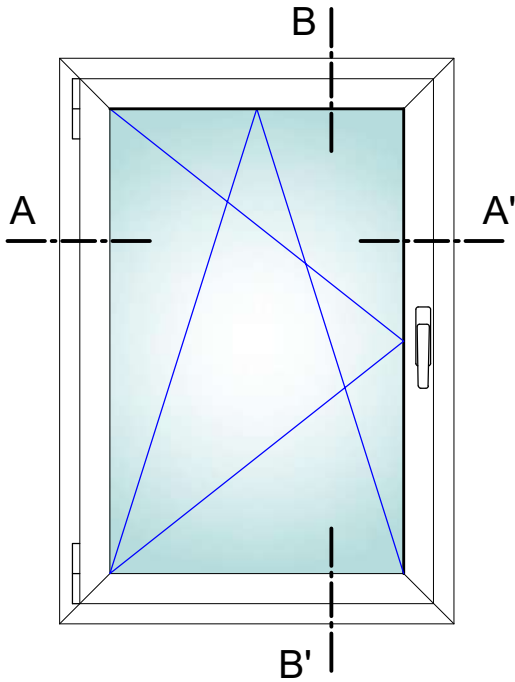

Sección A-A'

Perfiles					
diseño	referencia	denominación	posición	nº piezas	tipo y medida de corte
	16779L	Cerco alg 65 HS C16	Horiz.	2	L
			Vert.	2	H
	20354L	Hoja alg 65 HS C16	Horiz.	2	L - 44
			Vert.	2	H - 44
	5018	Junquillo coextrusión	Horiz.	2	L - 111
			Vert.	2	H - 111

Vidrio		
Unds.	medida de corte	
1	L - 135	H - 135

Ventana 1 Hoja Practicable (COTA VARIABLE)

PIEZAS FIJAS

DENOMINACIÓN	POSICIÓN	Cantidad	REFERENCIA
Bisagra de Rebajo		1	
	Izquierda		5301
	Derecha		5300
Soporte Compás		1	5303
Falso Compás		1	5305
Soporte Esquina		1	5302
Eje Soporte Compás		1	5304
Tapa Bisagra Rebajo		1	
	Izquierda		5308
	Derecha		5307
Tapa Soporte Compás		1	5310
Tapa Soporte Esquina		1	5309
Tapa Bisagra Compás		1	5311
Manilla *Ver Tabla en Accesorios		1	s/m
Terminal 180° sin Bulón		1	5361
Terminal 90° sin Bulón		1	5483

COTA VARIABLE

DENOMINACIÓN	Cantidad	REFERENCIA
Embellecedor salida agua	2	4337
Escuadra alineamiento	4	4710
Escuadra alineamiento	4	4742
Escuadra cerco	4	5133
Escuadra hoja	4	5179
Escuadra exterior	8	1306
Junta Central	2L , 2H	5581
Junta perimetral hoja	2L , 2H	5529
Ángulo vulcanizado	4	A21022
Calzo vidrio	2	1301

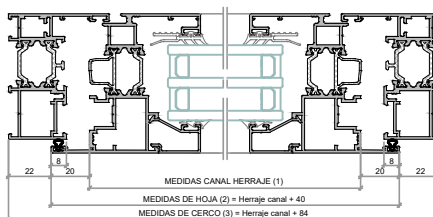
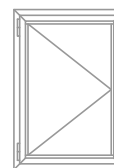

(1) MEDIDAS CANAL HERRAJE

(2) MEDIDAS DE HOJA

(3) MEDIDAS DE CERCO

PIEZAS VARIABLES según altura y anchura del cerramiento

	(1) 280-750 (2) 320-790 (3) 364-834	(1) 751-950 (2) 791-990 (3) 835-1034	(1) 951-1200 (2) 991-1240 (3) 1035-1284	(1) 1201-1600 (2) 1241-1640 (3) 1284-1684
(1) 480-590	Cerradero Standard 5347 2	Cerradero Standard 5347 4	Cerradero Standard 5347 4	Cerradero Standard 5347 6
(2) 520-630	Tirante 215 SE 5365 2	Tirante 530 SE (Hasta 950 FFB) 5366 2	Tirante 740 SE 5379 2	Tirante 1050 SE 5380 2
(3) 564-674	Cremona C/Variable (480-590) 5332 1	Cremona C/Variable (480-590) 5332 1	Cremona C/Variable (480-590) 5332 1	Cremona C/Variable (480-590) 5332 1
(1) 591-740	Cerradero Standard 5347 2	Cerradero Standard 5347 4	Cerradero Standard 5347 4	Cerradero Standard 5347 6
(2) 631-780	Tirante 215 SE 5365 2	Tirante 530 SE (Hasta 950 FFB) 5366 2	Tirante 740 SE 5379 2	Tirante 1050 SE 5380 2
(3) 675-824	Cremona C/Variable (591-750) 5333 1	Cremona C/Variable (591-750) 5333 1	Cremona C/Variable (591-750) 5333 1	Cremona C/Variable (591-750) 5333 1
(1) 741-950	Cerradero Standard 5347 3	Cerradero Standard 5347 5	Cerradero Standard 5347 5	Cerradero Standard 5347 7
(2) 781-990	Tirante 215 SE 5365 2	Tirante 530 SE (Hasta 950 FFB) 5366 2	Tirante 740 SE 5379 2	Tirante 1050 SE 5380 2
(3) 825-1034	Cremona C/Variable (751-950) 5334 1	Cremona C/Variable (751-950) 5334 1	Cremona C/Variable (751-950) 5334 1	Cremona C/Variable (751-950) 5334 1
	Bisagra oculta hoja 5314 1	Bisagra oculta hoja 5314 1	Bisagra oculta hoja 5314 1	Bisagra oculta hoja 5314 1
	Bisagra oculta marco 5315 1	Bisagra oculta marco 5315 1	Bisagra oculta marco 5315 1	Bisagra oculta marco 5315 1
(1) 951-1450	Cerradero Standard 5347 3	Cerradero Standard 5347 5	Cerradero Standard 5347 5	Cerradero Standard 5347 7
(2) 991-1490	Tirante 215 SE 5365 2	Tirante 530 SE (Hasta 950 FFB) 5366 2	Tirante 740 SE 5379 2	Tirante 1050 SE 5380 2
(3) 1035-1534	Cremona C/Variable (951-1450) 5335 1	Cremona C/Variable (951-1450) 5335 1	Cremona C/Variable (951-1450) 5335 1	Cremona C/Variable (951-1450) 5335 1
	Bisagra oculta hoja 5314 1	Bisagra oculta hoja 5314 1	Bisagra oculta hoja 5314 1	Bisagra oculta hoja 5314 1
	Bisagra oculta marco 5315 1	Bisagra oculta marco 5315 1	Bisagra oculta marco 5315 1	Bisagra oculta marco 5315 1
(1) 1451-1950	Cerradero Standard 5347 4	Cerradero Standard 5347 6	Cerradero Standard 5347 6	Cerradero Standard 5347 8
(2) 1491-1990	Tirante 215 SE 5365 2	Tirante 530 SE (Hasta 950 FFB) 5366 2	Tirante 740 SE 5379 2	Tirante 1050 SE 5380 2
(3) 1535-2034	Cremona C/Variable (1451-1950) 5336 1	Cremona C/Variable (1451-1950) 5336 1	Cremona C/Variable (1451-1950) 5336 1	Cremona C/Variable (1451-1950) 5336 1
	Bisagra oculta hoja 5314 1	Bisagra oculta hoja 5314 1	Bisagra oculta hoja 5314 1	Bisagra oculta hoja 5314 1
	Bisagra oculta marco 5315 1	Bisagra oculta marco 5315 1	Bisagra oculta marco 5315 1	Bisagra oculta marco 5315 1
(1) 1951-2450	Cerradero Standard 5347 5	Cerradero Standard 5347 7	Cerradero Standard 5347 7	Cerradero Standard 5347 9
(2) 1991-2490	Tirante 215 SE 5365 2	Tirante 530 SE (Hasta 950 FFB) 5366 2	Tirante 740 SE 5379 2	Tirante 1050 SE 5380 2
(3) 2035-2534	Cremona C/Variable (1951-2450) 5337 1	Cremona C/Variable (1951-2450) 5337 1	Cremona C/Variable (1951-2450) 5337 1	Cremona C/Variable (1951-2450) 5337 1
	Bisagra oculta hoja 5314 2	Bisagra oculta hoja 5314 2	Bisagra oculta hoja 5314 2	Bisagra oculta hoja 5314 2
	Bisagra oculta marco 5315 2	Bisagra oculta marco 5315 2	Bisagra oculta marco 5315 2	Bisagra oculta marco 5315 2

Ventana 1 Hoja Oscilo-Batiente (COTA VARIABLE)

PIEZAS FIJAS				COTA VARIABLE			
DENOMINACIÓN	POSICIÓN	Cantidad	REFERENCIA	DENOMINACIÓN	Cantidad	REFERENCIA	
Bisagra de Rebajo		1		Embellecedor salida agua	2	4337	
	<i>Izquierda</i>		5301	Escuadra alineamiento	4	4710	
	<i>Derecha</i>		5300	Escuadra alineamiento	4	4742	
Soporte Compás		1	5303	Escuadra cerco	4	5133	
Soporte Esquina		1	5302	Escuadra hoja	4	5179	
Eje Soporte Compás		1	5304	Escuadra exterior	8	1306	
Tapa Bisagra Rebajo		1		Junta Central	2L , 2H	5817	
	<i>Izquierda</i>		5308	Junta perimetral hoja	2L , 2H	5529	
	<i>Derecha</i>		5307	Ángulo vulcanizado	4	A21022	
Tapa Soporte Compás		1	5310	Calzo vidrio	2	1301	
Tapa Soporte Esquina		1	5309				
Tapa Bisagra Compás		1	5311				
Manilla *Ver Tabla en Accesorios		1	s/m				
Cerradero bascul. inferior		1	5344				
Terminal 180° sin bulón		1	5361				
AntiFalsa maniobra hoja		1	5387				
Resbalón de apoyo marco		1	5388				

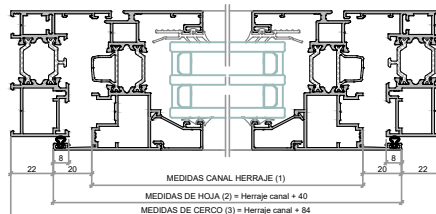

(1) MEDIDAS CANAL HERRAJE

(2) MEDIDAS DE HOJA

(3) MEDIDAS DE CERCO

PIEZAS VARIABLES según altura y anchura del cerramiento

	(1) 280-400 (2) 320-440 (3) 364-484	(1) 401-500 (2) 441-540 (3) 485-584	(1) 501-750 (2) 541-790 (3) 585-834	(1) 751-950 (2) 791-990 (3) 835-1034	(1) 951-1200 (2) 991-1240 (3) 1035-1284	(1) 1201-1450 (2) 1241-1490 (3) 1285-1534
(1) 591-750 (2) 631-790 (3) 675-834	Brazo compás (280-500) dcha 5316 Brazo compás (280-500) izda 5394 Platina de compás 280-500 5319 Tirante 215 DK basculante inferior 5363 Tirante Arg.Pequeño 51K 5481 Osmosa QVariable (891-780) 5333 Cerradero Standard 5347	Brazo compás (280-500) dcha 5316 Brazo compás (280-500) izda 5394 Platina de compás 280-500 5319 Tirante 215 DK basculante inferior 5363 Tirante Arg.Pequeño 51K 5481 Osmosa QVariable (891-780) 5333 Cerradero Standard 5347	Brazo compás (501-750) dcha 5317 Brazo compás (501-750) izda 5395 Platina de compás 501-750 5320 Tirante 215 DK basculante inferior 5363 Tirante Arg.Pequeño 51K 5481 Osmosa QVariable (891-780) 5333 Cerradero Standard 5347	Brazo compás (751-1200) dcha 5318 Brazo compás (751-1200) izda 5396 Platina de compás 751-950 5321 Tirante 530 DK basculante inferior 5364 Tirante Arg.Pequeño 51K 5481 Osmosa QVariable (891-780) 5333 Cerradero Standard 5347	Brazo compás (751-1200) dcha 5318 Brazo compás (751-1200) izda 5396 Platina de compás (951-1200) 5381 Tirante 740 DK Basc. Inferior 5383 Tirante Arg.Pequeño 51K 5481 Osmosa QVariable (891-780) 5333 Cerradero Standard 5347	Brazo compás (1201-1450) dcha 5386 Brazo compás (1201-1450) izda 5397 Platina compás (1201-1450) 5382 Tirante 3650 DK Basc. Inferior 5384 Tirante Arg.Pequeño 51K 5481 Osmosa QVariable (891-780) 5333 Cerradero Standard 5347
(1) 751-950 (2) 791-990 (3) 835-1034	Brazo compás (280-500) dcha 5316 Brazo compás (280-500) izda 5394 Platina de compás 280-500 5319 Tirante 215 DK basculante inferior 5363 Tirante Arg.Pequeño 51K 5481 Osmosa QVariable (751-950) 5334 Cerradero Standard 5347	Brazo compás (280-500) dcha 5316 Brazo compás (280-500) izda 5394 Platina de compás 280-500 5319 Tirante 215 DK basculante inferior 5363 Tirante Arg.Pequeño 51K 5481 Osmosa QVariable (751-950) 5334 Cerradero Standard 5347	Brazo compás (501-750) dcha 5317 Brazo compás (501-750) izda 5395 Platina de compás 501-750 5320 Tirante 215 DK basculante inferior 5363 Tirante Arg.Pequeño 51K 5481 Osmosa QVariable (751-950) 5334 Cerradero Standard 5347	Brazo compás (751-1200) dcha 5318 Brazo compás (751-1200) izda 5396 Platina de compás 751-950 5321 Tirante 530 DK basculante inferior 5364 Tirante Arg.Pequeño 51K 5481 Osmosa QVariable (751-950) 5334 Cerradero Standard 5347	Brazo compás (751-1200) dcha 5318 Brazo compás (751-1200) izda 5396 Platina compás (951-1200) 5381 Tirante 740 DK Basc. Inferior 5383 Tirante Arg.Pequeño 51K 5481 Osmosa QVariable (751-950) 5334 Cerradero Standard 5347	Brazo compás (1201-1450) dcha 5386 Brazo compás (1201-1450) izda 5397 Platina compás (1201-1450) 5382 Tirante 3650 DK Basc. Inferior 5384 Tirante Arg.Pequeño 51K 5481 Osmosa QVariable (751-950) 5334 Cerradero Standard 5347
(1) 951-1450 (2) 991-1490 (3) 1035-1534	Brazo compás (280-500) dcha 5316 Brazo compás (280-500) izda 5394 Platina de compás 280-500 5319 Tirante 215 DK basculante inferior 5363 Tirante Arg.Pequeño 51K 5481 Osmosa QVariable (951-1450) 5335 Tirante standard 740 JBC 5368 Cerradero Standard 5347	Brazo compás (280-500) dcha 5316 Brazo compás (280-500) izda 5394 Platina de compás 280-500 5319 Tirante 215 DK basculante inferior 5363 Tirante Arg.Pequeño 51K 5481 Osmosa QVariable (951-1450) 5335 Tirante standard 740 JBC 5368 Cerradero Standard 5347	Brazo compás (501-750) dcha 5317 Brazo compás (501-750) izda 5395 Platina de compás 501-750 5320 Tirante 215 DK basculante inferior 5363 Tirante Arg.Pequeño 51K 5481 Osmosa QVariable (951-1450) 5335 Tirante standard 740 JBC 5368 Cerradero Standard 5347	Brazo compás (751-1200) dcha 5318 Brazo compás (751-1200) izda 5396 Platina de compás 751-950 5321 Tirante 530 DK basculante inferior 5364 Tirante Arg.Pequeño 51K 5481 Osmosa QVariable (951-1450) 5335 Tirante standard 740 JBC 5368 Cerradero Standard 5347	Brazo compás (751-1200) dcha 5318 Brazo compás (751-1200) izda 5396 Platina compás (951-1200) 5381 Tirante 740 DK Basc. Inferior 5383 Tirante Arg.Pequeño 51K 5481 Osmosa QVariable (951-1450) 5335 Tirante standard 740 JBC 5368 Cerradero Standard 5347	Brazo compás (1201-1450) dcha 5386 Brazo compás (1201-1450) izda 5397 Platina compás (1201-1450) 5382 Tirante 3650 DK Basc. Inferior 5384 Tirante Arg.Pequeño 51K 5481 Osmosa QVariable (951-1450) 5335 Tirante standard 740 JBC 5368 Cerradero Standard 5347
(1) 1451-1950 (2) 1491-1990 (3) 1535-2034	Brazo compás (280-500) dcha 5316 Brazo compás (280-500) izda 5394 Platina de compás 280-500 5319 Tirante 215 DK basculante inferior 5363 Tirante Arg.Pequeño 51K 5481 Osmosa QVariable (1451-1950) 5336 Tirante standard 1190 28C 5369 Cerradero Standard 5347	Brazo compás (280-500) dcha 5316 Brazo compás (280-500) izda 5394 Platina de compás 280-500 5319 Tirante 215 DK basculante inferior 5363 Tirante Arg.Pequeño 51K 5481 Osmosa QVariable (1451-1950) 5336 Tirante standard 1190 28C 5369 Cerradero Standard 5347	Brazo compás (501-750) dcha 5317 Brazo compás (501-750) izda 5395 Platina de compás 501-750 5320 Tirante 215 DK basculante inferior 5363 Tirante Arg.Pequeño 51K 5481 Osmosa QVariable (1451-1950) 5336 Tirante standard 1190 28C 5369 Cerradero Standard 5347	Brazo compás (751-1200) dcha 5318 Brazo compás (751-1200) izda 5396 Platina de compás 751-950 5321 Tirante 530 DK basculante inferior 5364 Tirante Arg.Pequeño 51K 5481 Osmosa QVariable (1451-1950) 5336 Tirante standard 1190 28C 5369 Cerradero Standard 5347	Brazo compás (751-1200) dcha 5318 Brazo compás (751-1200) izda 5396 Platina compás (951-1200) 5381 Tirante 740 DK Basc. Inferior 5383 Tirante Arg.Pequeño 51K 5481 Osmosa QVariable (1451-1950) 5336 Tirante standard 1190 28C 5369 Cerradero Standard 5347	Brazo compás (1201-1450) dcha 5386 Brazo compás (1201-1450) izda 5397 Platina compás (1201-1450) 5382 Tirante 3650 DK Basc. Inferior 5384 Tirante Arg.Pequeño 51K 5481 Osmosa QVariable (1451-1950) 5336 Tirante standard 1190 28C 5369 Cerradero Standard 5347
(1) 1951-2450 (2) 1991-2490 (3) 2035-2534	Brazo compás (280-500) dcha 5316 Brazo compás (280-500) izda 5394 Platina de compás 280-500 5319 Tirante 215 DK basculante inferior 5363 Tirante Arg.Pequeño 51K 5481 Osmosa QVariable (1951-2450) 5337 Tirante standard 1450 28C 5370 Cerradero Standard 5347	Brazo compás (280-500) dcha 5316 Brazo compás (280-500) izda 5394 Platina de compás 280-500 5319 Tirante 215 DK basculante inferior 5363 Tirante Arg.Pequeño 51K 5481 Osmosa QVariable (1951-2450) 5337 Tirante standard 1450 28C 5370 Cerradero Standard 5347	Brazo compás (501-750) dcha 5317 Brazo compás (501-750) izda 5395 Platina de compás 501-750 5320 Tirante 215 DK basculante inferior 5363 Tirante Arg.Pequeño 51K 5481 Osmosa QVariable (1951-2450) 5337 Tirante standard 1450 28C 5370 Cerradero Standard 5347	Brazo compás (751-1200) dcha 5318 Brazo compás (751-1200) izda 5396 Platina de compás 751-950 5321 Tirante 530 DK basculante inferior 5364 Tirante Arg.Pequeño 51K 5481 Osmosa QVariable (1951-2450) 5337 Tirante standard 1450 28C 5370 Cerradero Standard 5347	Brazo compás (751-1200) dcha 5318 Brazo compás (751-1200) izda 5396 Platina compás (951-1200) 5381 Tirante 740 DK Basc. Inferior 5383 Tirante Arg.Pequeño 51K 5481 Osmosa QVariable (1951-2450) 5337 Tirante standard 1450 28C 5370 Cerradero Standard 5347	Brazo compás (1201-1450) dcha 5386 Brazo compás (1201-1450) izda 5397 Platina compás (1201-1450) 5382 Tirante 3650 DK Basc. Inferior 5384 Tirante Arg.Pequeño 51K 5481 Osmosa QVariable (1951-2450) 5337 Tirante standard 1450 28C 5370 Cerradero Standard 5347

- Brazo compás dcha/izda tienen referencias propias, guardan mano, solicitar una u otra según necesidad.

Ventana 1 Hoja Practicable / Oscilo-Batiente
Cercos 8190L

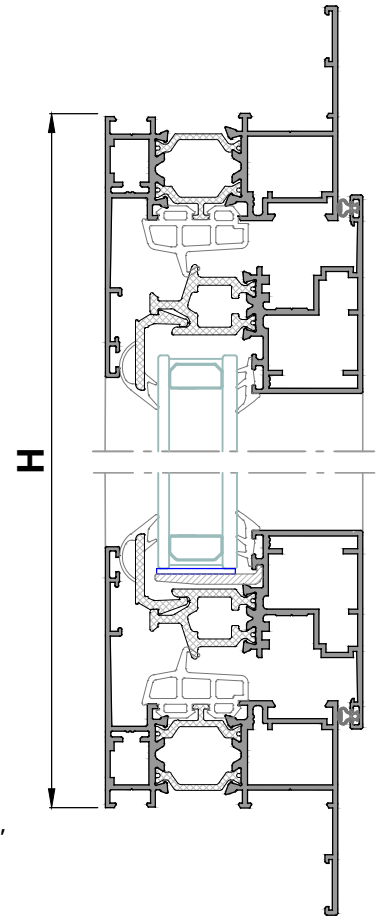
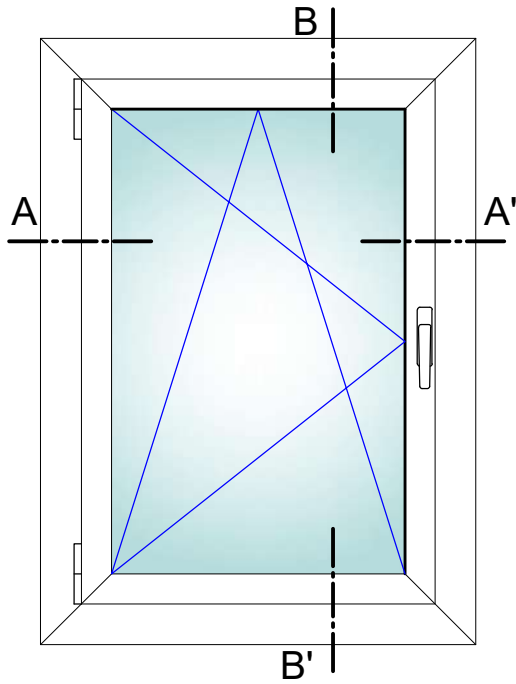

Sección B-B'

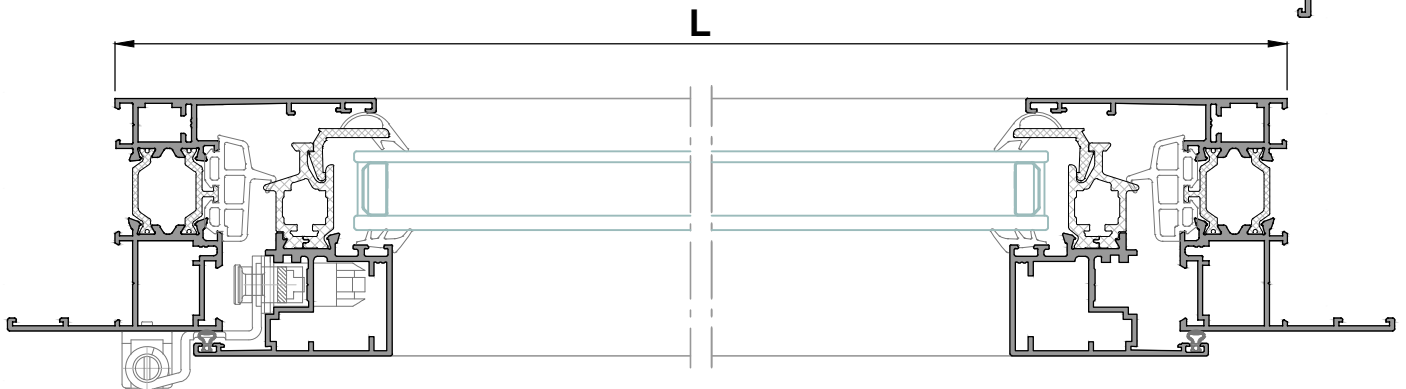

Sección A-A'

Perfiles

diseño	referencia	denominación	posición	nº piezas	tipo y medida de corte
	8190L	Cercos c/solape alg 65 HS C16	Horiz.	2	L+60
			Vert.	2	H+60
	20354L	Hoja alg 65 HS C16	Horiz.	2	L - 44
			Vert.	2	H - 44
	5018	Junquillo coextrusión	Horiz.	2	L - 111
			Vert.	2	H - 111

Vidrio

Unds.	medida de corte	
1	L - 135	H - 135

Ventana 1 Hoja Practicable (COTA VARIABLE)

PIEZAS FIJAS

DENOMINACIÓN	POSICIÓN	Cantidad	REFERENCIA
Bisagra de Rebajo		1	
	<i>Izquierda</i>		5301
	<i>Derecha</i>		5300
Soporte Compás		1	5303
Falso Compás		1	5305
Soporte Esquina		1	5302
Eje Soporte Compás		1	5304
Tapa Bisagra Rebajo		1	
	<i>Izquierda</i>		5308
	<i>Derecha</i>		5307
Tapa Soporte Compás		1	5310
Tapa Soporte Esquina		1	5309
Tapa Bisagra Compás		1	5311
Manilla *Ver Tabla en Accesorios		1	s/m
Terminal 180° sin Bulón		1	5361
Terminal 90° sin Bulón		1	5483

COTA VARIABLE

DENOMINACIÓN	Cantidad	REFERENCIA
Embelecedor salida agua	2	4337
Escuadra alineamiento	4	4710
Escuadra alineamiento	4	4742
Escuadra cerco	4	5133
Escuadra hoja	4	5179
Escuadra exterior	8	1306
Junta Central	2L , 2H	5581
Junta perimetral hoja	2L , 2H	5529
Ángulo vulcanizado	4	A21022
Calzo vidrio	2	1301

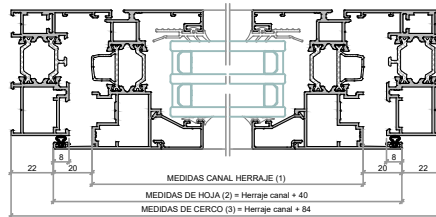

(1) MEDIDAS CANAL HERRAJE

(2) MEDIDAS DE HOJA

(3) MEDIDAS DE CERCO

PIEZAS VARIABLES según altura y anchura del cerramiento

	(1) 280-750 (2) 320-790 (3) 364-834	(1) 751-950 (2) 791-990 (3) 835-1034	(1) 951-1200 (2) 991-1240 (3) 1035-1284	(1) 1201-1600 (2) 1241-1640 (3) 1284-1684
(1) 480-590	Cerradero Standard 5347 2	Cerradero Standard 5347 4	Cerradero Standard 5347 4	Cerradero Standard 5347 6
(2) 520-630	Tirante 215 SE 5365 2	Tirante 530 SE (Hasta 950 FFB) 5366 2	Tirante 740 SE 5379 2	Tirante 1050 SE 5380 2
(3) 564-674	Cremona C/Variable (480-590) 5332 1	Cremona C/Variable (480-590) 5332 1	Cremona C/Variable (480-590) 5332 1	Cremona C/Variable (480-590) 5332 1
(1) 591-740	Cerradero Standard 5347 2	Cerradero Standard 5347 4	Cerradero Standard 5347 4	Cerradero Standard 5347 6
(2) 631-780	Tirante 215 SE 5365 2	Tirante 530 SE (Hasta 950 FFB) 5366 2	Tirante 740 SE 5379 2	Tirante 1050 SE 5380 2
(3) 675-824	Cremona C/Variable (591-750) 5333 1	Cremona C/Variable (591-750) 5333 1	Cremona C/Variable (591-750) 5333 1	Cremona C/Variable (591-750) 5333 1
(1) 741-950	Cerradero Standard 5347 3	Cerradero Standard 5347 5	Cerradero Standard 5347 5	Cerradero Standard 5347 7
(2) 781-990	Tirante 215 SE 5365 2	Tirante 530 SE (Hasta 950 FFB) 5366 2	Tirante 740 SE 5379 2	Tirante 1050 SE 5380 2
(3) 825-1034	Cremona C/Variable (751-950) 5334 1	Cremona C/Variable (751-950) 5334 1	Cremona C/Variable (751-950) 5334 1	Cremona C/Variable (751-950) 5334 1
	Bisagra oculta hoja 5314 1	Bisagra oculta hoja 5314 1	Bisagra oculta hoja 5314 1	Bisagra oculta hoja 5314 1
	Bisagra oculta marco 5315 1	Bisagra oculta marco 5315 1	Bisagra oculta marco 5315 1	Bisagra oculta marco 5315 1
(1) 951-1450	Cerradero Standard 5347 3	Cerradero Standard 5347 5	Cerradero Standard 5347 5	Cerradero Standard 5347 7
(2) 991-1490	Tirante 215 SE 5365 2	Tirante 530 SE (Hasta 950 FFB) 5366 2	Tirante 740 SE 5379 2	Tirante 1050 SE 5380 2
(3) 1035-1534	Cremona C/Variable (951-1450) 5335 1	Cremona C/Variable (951-1450) 5335 1	Cremona C/Variable (951-1450) 5335 1	Cremona C/Variable (951-1450) 5335 1
	Bisagra oculta hoja 5314 1	Bisagra oculta hoja 5314 1	Bisagra oculta hoja 5314 1	Bisagra oculta hoja 5314 1
	Bisagra oculta marco 5315 1	Bisagra oculta marco 5315 1	Bisagra oculta marco 5315 1	Bisagra oculta marco 5315 1
(1) 1451-1950	Cerradero Standard 5347 4	Cerradero Standard 5347 6	Cerradero Standard 5347 6	Cerradero Standard 5347 8
(2) 1491-1990	Tirante 215 SE 5365 2	Tirante 530 SE (Hasta 950 FFB) 5366 2	Tirante 740 SE 5379 2	Tirante 1050 SE 5380 2
(3) 1535-2034	Cremona C/Variable (1451-1950) 5336 1	Cremona C/Variable (1451-1950) 5336 1	Cremona C/Variable (1451-1950) 5336 1	Cremona C/Variable (1451-1950) 5336 1
	Bisagra oculta hoja 5314 1	Bisagra oculta hoja 5314 1	Bisagra oculta hoja 5314 1	Bisagra oculta hoja 5314 1
	Bisagra oculta marco 5315 1	Bisagra oculta marco 5315 1	Bisagra oculta marco 5315 1	Bisagra oculta marco 5315 1
(1) 1951-2450	Cerradero Standard 5347 5	Cerradero Standard 5347 7	Cerradero Standard 5347 7	Cerradero Standard 5347 9
(2) 1991-2490	Tirante 215 SE 5365 2	Tirante 530 SE (Hasta 950 FFB) 5366 2	Tirante 740 SE 5379 2	Tirante 1050 SE 5380 2
(3) 2035-2534	Cremona C/Variable (1951-2450) 5337 1	Cremona C/Variable (1951-2450) 5337 1	Cremona C/Variable (1951-2450) 5337 1	Cremona C/Variable (1951-2450) 5337 1
	Bisagra oculta hoja 5314 2	Bisagra oculta hoja 5314 2	Bisagra oculta hoja 5314 2	Bisagra oculta hoja 5314 2
	Bisagra oculta marco 5315 2	Bisagra oculta marco 5315 2	Bisagra oculta marco 5315 2	Bisagra oculta marco 5315 2

Ventana 1 Hoja Oscilo-Batiente (COTA VARIABLE)

PIEZAS FIJAS

DENOMINACIÓN	POSICIÓN	Cantidad	REFERENCIA
Bisagra de Rebajo		1	
	<i>Izquierda</i>		5301
	<i>Derecha</i>		5300
Soporte Compás		1	5303
Soporte Esquina		1	5302
Eje Soporte Compás		1	5304
Tapa Bisagra Rebajo		1	
	<i>Izquierda</i>		5308
	<i>Derecha</i>		5307
Tapa Soporte Compás		1	5310
Tapa Soporte Esquina		1	5309
Tapa Bisagra Compás		1	5311
Manilla *Ver Tabla en Accesorios		1	s/m
Cerradero bascul. inferior		1	5344
Terminal 180° sin bulón		1	5361
AntiFalsa maniobra hoja		1	5387
Resbalón de apoyo marco		1	5388

COTA VARIABLE

DENOMINACIÓN	Cantidad	REFERENCIA
Embelcedor salida agua	2	4337
Escuadra alineamiento	4	4710
Escuadra alineamiento	4	4742
Escuadra cerco	4	5133
Escuadra hoja	4	5179
Escuadra exterior	8	1306
Junta Central	2L , 2H	5581
Junta perimetral hoja	2L , 2H	5529
Ángulo vulcanizado	4	A21022
Calzo vidrio	2	1301

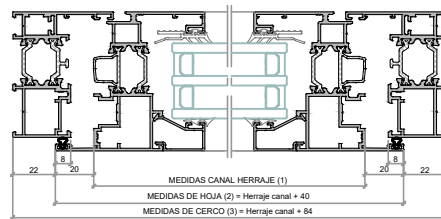
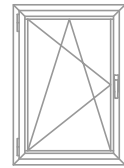

(1) MEDIDAS CANAL HERRAJE

(2) MEDIDAS DE HOJA

(3) MEDIDAS DE CERCO

PIEZAS VARIABLES según altura y anchura del cerramiento

	(1) 280-400 (2) 320-440 (3) 364-484	(1) 401-500 (2) 441-540 (3) 485-584	(1) 501-750 (2) 541-790 (3) 585-834	(1) 751-950 (2) 791-990 (3) 835-1034	(1) 951-1200 (2) 991-1240 (3) 1035-1284	(1) 1201-1450 (2) 1241-1490 (3) 1285-1534
(1) 591-750 (2) 631-790 (3) 675-834	Brazo compás (280-500) dcha 5316 Brazo compás (280-500) izda 5394 Pletina de compás 280-500 5319 Tirante 215 DK Basculante Inferior 5363 Transm. Ang. Pequeño 51K 5481 Ornena QVariable (891-780) 5333 Cerradero Standard 5347	Brazo compás (380-500) dcha 5316 Brazo compás (380-500) izda 5394 Pletina de compás 280-500 5319 Tirante 215 DK Basculante Inferior 5363 Transmisión de ángulo 1 bulón 5374 Ornena QVariable (891-780) 5333 Cerradero Standard 5347	Brazo compás (501-750) dcha 5317 Brazo compás (501-750) izda 5395 Pletina de compás 501-750 5320 Tirante 215 DK Basculante Inferior 5363 Transmisión de ángulo 1 bulón 5374 Ornena QVariable (891-780) 5333 Cerradero Standard 5347	Brazo compás (751-1200) dcha 5318 Brazo compás (751-1200) izda 5396 Pletina de compás 751-950 5321 Tirante 530 DK Basculante Inferior 5364 Transmisión de ángulo 1 bulón 5374 Ornena QVariable (891-780) 5333 Cerradero Standard 5347	Brazo compás (751-1200) dcha 5318 Brazo compás (751-1200) izda 5396 Pletina de compás (991-1200) 5381 Tirante 740 DK Bass. Inferior 5383 Transmisión de ángulo 1 bulón 5374 Ornena QVariable (891-780) 5333 Cerradero Standard 5347	Brazo compás (1201-1450) dcha 5386 Brazo compás (1201-1450) izda 5397 Pletina compás (1201-1450) 5382 Tirante 3050 DK Bass. Inferior 5384 Transmisión de ángulo 1 bulón 5374 Ornena QVariable (891-780) 5333 Cerradero Standard 5347
(1) 751-950 (2) 791-990 (3) 835-1034	Brazo compás (280-500) dcha 5316 Brazo compás (280-500) izda 5394 Pletina de compás 280-500 5319 Tirante 215 DK Basculante Inferior 5363 Transm. Ang. Pequeño 51K 5481 Ornena QVariable (751-950) 5334 Cerradero Standard 5347	Brazo compás (380-500) dcha 5316 Brazo compás (380-500) izda 5394 Pletina de compás 280-500 5319 Tirante 215 DK Basculante Inferior 5363 Transmisión de ángulo 1 bulón 5374 Ornena QVariable (751-950) 5334 Cerradero Standard 5347	Brazo compás (501-750) dcha 5317 Brazo compás (501-750) izda 5395 Pletina de compás 501-750 5320 Tirante 215 DK Basculante Inferior 5363 Transmisión de ángulo 1 bulón 5374 Ornena QVariable (751-950) 5334 Cerradero Standard 5347	Brazo compás (751-1200) dcha 5318 Brazo compás (751-1200) izda 5396 Pletina de compás 751-950 5321 Tirante 530 DK Basculante Inferior 5364 Transmisión de ángulo 1 bulón 5374 Ornena QVariable (751-950) 5334 Cerradero Standard 5347	Brazo compás (751-1200) dcha 5318 Brazo compás (751-1200) izda 5396 Pletina de compás (991-1200) 5381 Tirante 740 DK Bass. Inferior 5383 Transmisión de ángulo 1 bulón 5374 Ornena QVariable (751-950) 5334 Cerradero Standard 5347	Brazo compás (1201-1450) dcha 5386 Brazo compás (1201-1450) izda 5397 Pletina compás (1201-1450) 5382 Tirante 3050 DK Bass. Inferior 5384 Transmisión de ángulo 1 bulón 5374 Ornena QVariable (751-950) 5334 Cerradero Standard 5347
(1) 951-1450 (2) 991-1490 (3) 1035-1534	Brazo compás (280-500) dcha 5316 Brazo compás (280-500) izda 5394 Pletina de compás 280-500 5319 Tirante 215 DK Basculante Inferior 5363 Transm. Ang. Pequeño 51K 5481 Ornena QVariable (951-1450) 5335 Tirante standard 740 18C 5368 Cerradero Standard 5347	Brazo compás (380-500) dcha 5316 Brazo compás (380-500) izda 5394 Pletina de compás 280-500 5319 Tirante 215 DK Basculante Inferior 5363 Transmisión de ángulo 1 bulón 5374 Ornena QVariable (951-1450) 5335 Tirante standard 740 18C 5368 Cerradero Standard 5347	Brazo compás (501-750) dcha 5317 Brazo compás (501-750) izda 5395 Pletina de compás 501-750 5320 Tirante 215 DK Basculante Inferior 5363 Transmisión de ángulo 1 bulón 5374 Ornena QVariable (951-1450) 5335 Tirante standard 740 18C 5368 Cerradero Standard 5347	Brazo compás (751-1200) dcha 5318 Brazo compás (751-1200) izda 5396 Pletina de compás 751-950 5321 Tirante 530 DK Basculante Inferior 5364 Transmisión de ángulo 1 bulón 5374 Ornena QVariable (951-1450) 5335 Tirante standard 740 18C 5368 Cerradero Standard 5347	Brazo compás (751-1200) dcha 5318 Brazo compás (751-1200) izda 5396 Pletina de compás (991-1200) 5381 Tirante 740 DK Bass. Inferior 5383 Transmisión de ángulo 1 bulón 5374 Ornena QVariable (951-1450) 5335 Tirante standard 740 18C 5368 Cerradero Standard 5347	Brazo compás (1201-1450) dcha 5386 Brazo compás (1201-1450) izda 5397 Pletina compás (1201-1450) 5382 Tirante 3050 DK Bass. Inferior 5384 Transmisión de ángulo 1 bulón 5374 Ornena QVariable (951-1450) 5335 Tirante standard 740 18C 5368 Cerradero Standard 5347
(1) 1451-1950 (2) 1491-1990 (3) 1535-2034	Brazo compás (280-500) dcha 5316 Brazo compás (280-500) izda 5394 Pletina de compás 280-500 5319 Tirante 215 DK Basculante Inferior 5363 Transm. Ang. Pequeño 51K 5481 Ornena QVariable (1451-1950) 5336 Tirante standard 1190 28C 5369 Cerradero Standard 5347	Brazo compás (380-500) dcha 5316 Brazo compás (380-500) izda 5394 Pletina de compás 280-500 5319 Tirante 215 DK Basculante Inferior 5363 Transmisión de ángulo 1 bulón 5374 Ornena QVariable (1451-1950) 5336 Tirante standard 1190 28C 5369 Cerradero Standard 5347	Brazo compás (501-750) dcha 5317 Brazo compás (501-750) izda 5395 Pletina de compás 501-750 5320 Tirante 215 DK Basculante Inferior 5363 Transmisión de ángulo 1 bulón 5374 Ornena QVariable (1451-1950) 5336 Tirante standard 1190 28C 5369 Cerradero Standard 5347	Brazo compás (751-1200) dcha 5318 Brazo compás (751-1200) izda 5396 Pletina de compás 751-950 5321 Tirante 530 DK Basculante Inferior 5364 Transmisión de ángulo 1 bulón 5374 Ornena QVariable (1451-1950) 5336 Tirante standard 1190 28C 5369 Cerradero Standard 5347	Brazo compás (751-1200) dcha 5318 Brazo compás (751-1200) izda 5396 Pletina de compás (991-1200) 5381 Tirante 750 DK Bass. Inferior 5383 Transmisión de ángulo 1 bulón 5374 Ornena QVariable (1451-1950) 5336 Tirante standard 1190 28C 5369 Cerradero Standard 5347	Brazo compás (1201-1450) dcha 5386 Brazo compás (1201-1450) izda 5397 Pletina compás (1201-1450) 5382 Tirante 3050 DK Bass. Inferior 5384 Transmisión de ángulo 1 bulón 5374 Ornena QVariable (1451-1950) 5336 Tirante standard 1190 28C 5369 Cerradero Standard 5347
(1) 1951-2450 (2) 1991-2490 (3) 2035-2534	Brazo compás (280-500) dcha 5316 Brazo compás (280-500) izda 5394 Pletina de compás 280-500 5319 Tirante 215 DK Basculante Inferior 5363 Transm. Ang. Pequeño 51K 5481 Ornena QVariable (1951-2450) 5337 Tirante standard 1450 28C 5370 Cerradero Standard 5347	Brazo compás (380-500) dcha 5316 Brazo compás (380-500) izda 5394 Pletina de compás 280-500 5319 Tirante 215 DK Basculante Inferior 5363 Transmisión de ángulo 1 bulón 5374 Ornena QVariable (1951-2450) 5337 Tirante standard 1450 28C 5370 Cerradero Standard 5347	Brazo compás (501-750) dcha 5317 Brazo compás (501-750) izda 5395 Pletina de compás 501-750 5320 Tirante 215 DK Basculante Inferior 5363 Transmisión de ángulo 1 bulón 5374 Ornena QVariable (1951-2450) 5337 Tirante standard 1450 28C 5370 Cerradero Standard 5347	Brazo compás (751-1200) dcha 5318 Brazo compás (751-1200) izda 5396 Pletina de compás 751-950 5321 Tirante 530 DK Basculante Inferior 5364 Transmisión de ángulo 1 bulón 5374 Ornena QVariable (1951-2450) 5337 Tirante standard 1450 28C 5370 Cerradero Standard 5347	Brazo compás (751-1200) dcha 5318 Brazo compás (751-1200) izda 5396 Pletina de compás (991-1200) 5381 Tirante 750 DK Bass. Inferior 5383 Transmisión de ángulo 1 bulón 5374 Ornena QVariable (1951-2450) 5337 Tirante standard 1450 28C 5370 Cerradero Standard 5347	Brazo compás (1201-1450) dcha 5386 Brazo compás (1201-1450) izda 5397 Pletina compás (1201-1450) 5382 Tirante 3050 DK Bass. Inferior 5384 Transmisión de ángulo 1 bulón 5374 Ornena QVariable (1951-2450) 5337 Tirante standard 1450 28C 5370 Cerradero Standard 5347

- Brazo compás dcha/izda tienen referencias propias, guardan mano, solicitar una u otra según necesidad.

Ventana 2 Hojas Practicables / Oscilo-Batientes

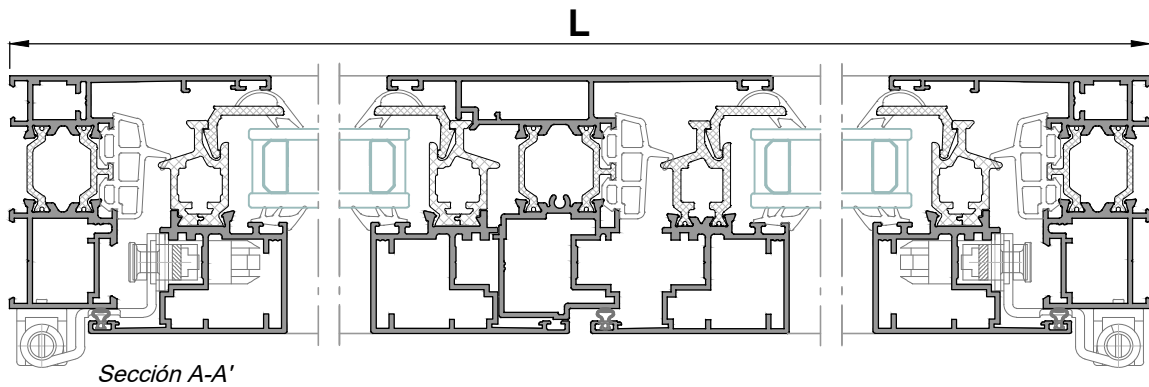
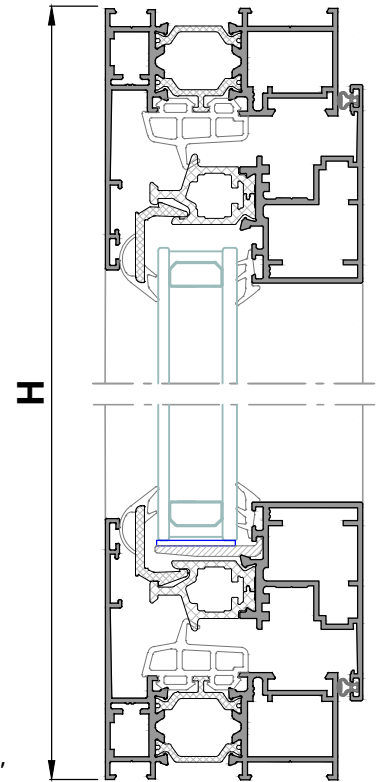
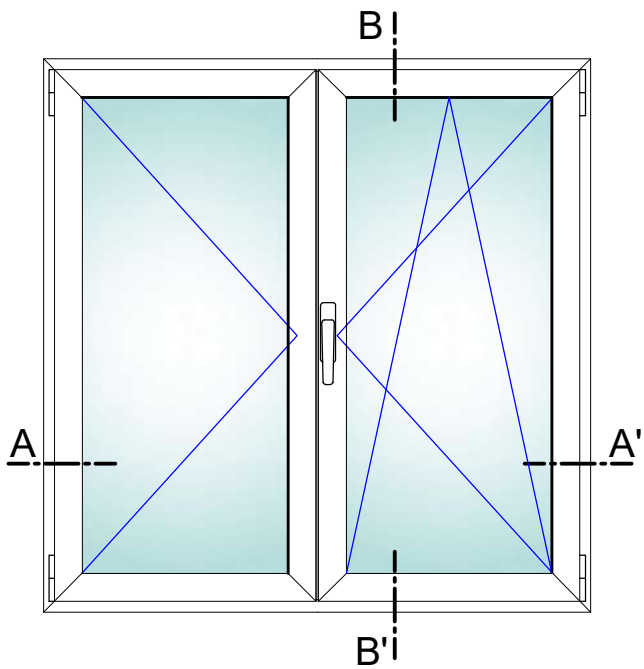

Perfiles

diseño	referencia	denominación	posición	nº piezas	tipo y medida de corte
	16779L	Cerco alg 65 HS C16	Horiz.	2	L
			Vert.	2	H
	20354L	Hoja alg 65 HS C16	Horiz.	4	L - 50 / 2
			Vert.	4	H - 44
	16781L	Inversora alg 65 HS C16	Vert.	1	H - 155
	5018	Junquillo coextrusión	Horiz.	2	L - 184/2
			Vert.	2	H - 111

Vidrio

Unds.	medida de corte	
2	L - 232 / 2	H - 135

Ventana 2 Hojas Practicables (COTA VARIABLE)

PIEZAS FIJAS

DENOMINACIÓN	POSICIÓN	Cantidad	REFERENCIA
Bisagra de Rebajo	Izquierda	1	5301
	Derecha	1	5300
Soporte Compás		2	5303
Falso Compás		2	5305
Soporte Esquina		2	5302
Eje Soporte Compás		2	5304
Tapa Bisagra Rebajo			
	Izquierda	1	5308
	Derecha	1	5307
Tapa Soporte Compás		2	5310
Tapa Soporte Esquina		2	5309
Tapa Bisagra Compás		2	5311
Manilla *Ver Tabla en Accesorios		1	s/m
Terminal 180° sin Bulón		3	5361
Terminal 90° con Bulón		1	5362

COTA VARIABLE

DENOMINACIÓN	Cantidad	REFERENCIA
Embelecedor salida agua	2	4337
Escuadra alineamiento	8	4710
Escuadra alineamiento	4	4742
Escuadra cerco	4	5133
Escuadra hoja	8	5179
Escuadra exterior	12	1306
Junta Central	2L , 3H	5581
Junta perimetral hoja	2L , 3H	5529
Ángulo vulcanizado	4	A21022
Tapa Inversora	1	5187
Calzo vidrio	4	1301

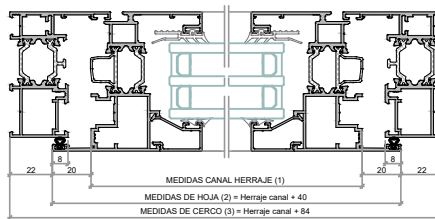
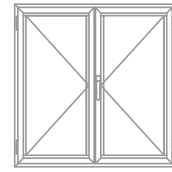

(1) MEDIDAS CANAL HERRAJE

(2) MEDIDAS DE HOJA

(3) MEDIDAS DE CERCO

PIEZAS VARIABLES según altura y anchura del cerramiento

	(1) 280-750 (2) 320-790 (3) 690-1630	(1) 751-950 (2) 791-990 (3) 1632-2030	(1) 951-1200 (2) 991-1240 (3) 2032-2530	(1) 1201-1600 (2) 1241-1640 (3) 2532-3330
(1) 480-590 (2) 520-630 (3) 564-674	Cerradero Standard 5347 2 Tirante 215 SE 5365 2 Cremona C/Variable (400-590) 5332 1 Terminal 180° sin bulón 5361 1 Terminal 90° sin bulón 5483 1 Pasador superior/inferior 5359 1 Cerradero Bayoneta/Pasador 5346 1	Cerradero Standard 5347 4 Tirante 530 SE (Hasta 950 FFB) 5366 2 Cremona C/Variable (400-590) 5332 1 Terminal 180° sin bulón 5361 1 Terminal 90° sin bulón 5483 1 Pasador superior/inferior 5359 1 Cerradero Bayoneta/Pasador 5346 1	Cerradero Standard 5347 4 Tirante 740 SE 5379 2 Cremona C/Variable (400-590) 5332 1 Terminal 180° sin bulón 5361 1 Terminal 90° sin bulón 5483 1 Pasador superior/inferior 5359 1 Cerradero Bayoneta/Pasador 5346 1	Cerradero Standard 5347 6 Tirante 1050 SE 5380 2 Cremona C/Variable (400-590) 5332 1 Terminal 180° sin bulón 5361 1 Terminal 90° sin bulón 5483 1 Pasador superior/inferior 5359 1 Cerradero Bayoneta/Pasador 5346 1
(1) 591-740 (2) 631-780 (3) 675-824	Cerradero Standard 5347 2 Tirante 215 SE 5365 2 Cremona C/Variable (591-750) 5333 1 Terminal 180° sin bulón 5361 1 Terminal 90° sin bulón 5483 1 Pasador superior/inferior 5359 1 Cerradero Bayoneta/Pasador 5346 1	Cerradero Standard 5347 4 Tirante 530 SE (Hasta 950 FFB) 5366 2 Cremona C/Variable (591-750) 5333 1 Terminal 180° sin bulón 5361 1 Terminal 90° sin bulón 5483 1 Pasador superior/inferior 5359 1 Cerradero Bayoneta/Pasador 5346 1	Cerradero Standard 5347 4 Tirante 740 SE 5379 2 Cremona C/Variable (591-750) 5333 1 Terminal 180° sin bulón 5361 1 Terminal 90° sin bulón 5483 1 Pasador superior/inferior 5359 1 Cerradero Bayoneta/Pasador 5346 1	Cerradero Standard 5347 6 Tirante 1050 SE 5380 2 Cremona C/Variable (591-750) 5333 1 Terminal 180° sin bulón 5361 1 Terminal 90° sin bulón 5483 1 Pasador superior/inferior 5359 1 Cerradero Bayoneta/Pasador 5346 1
(1) 741-950 (2) 781-990 (3) 825-1034	Cerradero Standard 5347 4 Tirante 215 SE 5365 4 Cremona C/Variable (751-950) 5334 1 Bisagra oculta hoja 5314 2 Bisagra oculta marco 5315 2 Palanca de Rebajo CV (741-950) 5338 1	Cerradero Standard 5347 8 Tirante 530 SE (Hasta 950 FFB) 5366 4 Cremona C/Variable (751-950) 5334 1 Bisagra oculta hoja 5314 2 Bisagra oculta marco 5315 2 Palanca de Rebajo CV (741-950) 5338 1	Cerradero Standard 5347 8 Tirante 740 SE 5379 4 Cremona C/Variable (751-950) 5334 1 Bisagra oculta hoja 5314 2 Bisagra oculta marco 5315 2 Palanca de Rebajo CV (741-950) 5338 1	Cerradero Standard 5347 12 Tirante 1050 SE 5380 4 Cremona C/Variable (751-950) 5334 1 Bisagra oculta hoja 5314 2 Bisagra oculta marco 5315 2 Palanca de Rebajo CV (741-950) 5338 1
(1) 951-1450 (2) 991-1490 (3) 1035-1534	Cerradero Standard 5347 4 Tirante 215 SE 5365 4 Cremona C/Variable (951-1450) 5335 1 Bisagra oculta hoja 5314 2 Bisagra oculta marco 5315 2 Palanca de Rebajo CV (951-1450) 5339 1	Cerradero Standard 5347 8 Tirante 530 SE (Hasta 950 FFB) 5366 4 Cremona C/Variable (951-1450) 5335 1 Bisagra oculta hoja 5314 2 Bisagra oculta marco 5315 2 Palanca de Rebajo CV (951-1450) 5339 1	Cerradero Standard 5347 8 Tirante 740 SE 5379 4 Cremona C/Variable (951-1450) 5335 1 Bisagra oculta hoja 5314 2 Bisagra oculta marco 5315 2 Palanca de Rebajo CV (951-1450) 5339 1	Cerradero Standard 5347 12 Tirante 1050 SE 5380 4 Cremona C/Variable (951-1450) 5335 1 Bisagra oculta hoja 5314 2 Bisagra oculta marco 5315 2 Palanca de Rebajo CV (951-1450) 5339 1
(1) 1451-1950 (2) 1491-1990 (3) 1535-2034	Cerradero Standard 5347 4 Tirante 215 SE 5365 4 Cremona C/Variable (1451-1950) 5336 1 Bisagra oculta hoja 5314 2 Bisagra oculta marco 5315 2 Palanca de Rebajo CV (1451-1950) 5340 1	Cerradero Standard 5347 8 Tirante 530 SE (Hasta 950 FFB) 5366 4 Cremona C/Variable (1451-1950) 5336 1 Bisagra oculta hoja 5314 2 Bisagra oculta marco 5315 2 Palanca de Rebajo CV (1451-1950) 5340 1	Cerradero Standard 5347 8 Tirante 740 SE 5379 4 Cremona C/Variable (1451-1950) 5336 1 Bisagra oculta hoja 5314 2 Bisagra oculta marco 5315 2 Palanca de Rebajo CV (1451-1950) 5340 1	Cerradero Standard 5347 12 Tirante 1050 SE 5380 4 Cremona C/Variable (1451-1950) 5336 1 Bisagra oculta hoja 5314 2 Bisagra oculta marco 5315 2 Palanca de Rebajo CV (1451-1950) 5340 1
(1) 1951-2450 (2) 1991-2490 (3) 2035-2534	Cerradero Standard 5347 4 Tirante 215 SE 5365 4 Cremona C/Variable (1951-2450) 5337 1 Bisagra oculta hoja 5314 4 Bisagra oculta marco 5315 4 Palanca de Rebajo CV (1951-2450) 5341 1	Cerradero Standard 5347 8 Tirante 530 SE (Hasta 950 FFB) 5366 4 Cremona C/Variable (1951-2450) 5337 1 Bisagra oculta hoja 5314 4 Bisagra oculta marco 5315 4 Palanca de Rebajo CV (1951-2450) 5341 1	Cerradero Standard 5347 8 Tirante 740 SE 5379 4 Cremona C/Variable (1951-2450) 5337 1 Bisagra oculta hoja 5314 4 Bisagra oculta marco 5315 4 Palanca de Rebajo CV (1951-2450) 5341 1	Cerradero Standard 5347 12 Tirante 1050 SE 5380 4 Cremona C/Variable (1951-2450) 5337 1 Bisagra oculta hoja 5314 4 Bisagra oculta marco 5315 4 Palanca de Rebajo CV (1951-2450) 5341 1

Ventana 2 Hojas Oscilo Batientes (COTA VARIABLE)

PIEZAS FIJAS				COTA VARIABLE			
DENOMINACIÓN	POSICIÓN	Cantidad	REFERENCIA	DENOMINACIÓN	Cantidad	REFERENCIA	
Bisagra de Rebajo	<i>Izquierda</i>	1	5301	Embellecedor salida agua	2	4337	
	<i>Derecha</i>	1	5300	Escuadra alineamiento	8	4710	
	Soporte Compás	2	5303	Escuadra alineamiento	4	4742	
Falso Compás	1	5305	Escuadra cerco	4	5133		
Soporte Esquina	2	5302	Escuadra hoja	8	5179		
Eje Soporte Compás	2	5304	Escuadra exterior	12	1306		
Tapa Bisagra Rebajo	<i>Izquierda</i>	1	5308	Junta Central	2L, 3H	5581	
	<i>Derecha</i>	1	5307	Junta perimetral hoja	2L, 3H	5529	
Tapa Soporte Compás	2	5310	Ángulo vulcanizado	4	A21022		
Tapa Soporte Esquina	2	5309	Tapa Inversora	1	5187		
Tapa Bisagra Compás	2	5311	Calzo vidrio	4	1301		
Manilla *Ver Tabla en Accesorios	1	s/m					
Cerradero bascul. inferior	1	5344					
Terminal 180° sin bulón	2	5361					
AntiFalsa maniobra hoja	1	5387					
Resbalón de apoyo (palanca rebajo)	1	5391					

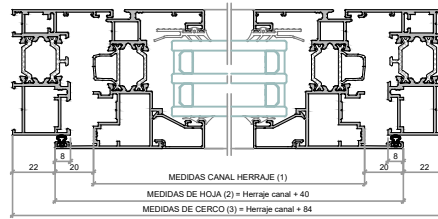

- (1) MEDIDAS CANAL HERRAJE
- (2) MEDIDAS DE HOJA
- (3) MEDIDAS DE CERCO

PIEZAS VARIABLES según altura y anchura del cerramiento

	(1) 280-400 (2) 320-440 (3) 690-930	(1) 401-500 (2) 441-540 (3) 932-1130	(1) 501-750 (2) 541-790 (3) 1132-1630	(1) 751-950 (2) 791-990 (3) 1632-2030	(1) 951-1200 (2) 991-1240 (3) 2032-2530	(1) 1201-1450 (2) 1241-1490 (3) 2532-3030						
(1) 591-750 (2) 631-790 (3) 675-834	Brazo compás (280-500) Dcha	5316	Brazo compás (501-750) Dcha	5317	Brazo compás (751-950) Dcha	5318	Brazo compás (951-1200) Dcha	5318	Brazo compás (1201-1450) Dcha	5386		
	Brazo compás (280-500) Izda	5394	Brazo compás (501-750) Izda	5395	Brazo compás (751-950) Izda	5396	Brazo compás (951-1200) Izda	5396	Brazo compás (1201-1450) Izda	5397		
	Pletina de compás 280-500	5319	Pletina de compás 501-750	5320	Pletina de compás 751-950	5321	Pletina de compás (951-1200)	5321	Pletina de compás (1201-1450)	5382		
	Tirante 215 DK Basculante Inferior	5363	Tirante 215 DK Basculante Inferior	5363	Tirante 215 DK Basculante Inferior	5363	Tirante 215 DK Basculante Inferior	5363	Tirante 215 DK Basculante Inferior	5363	Tirante 215 DK Basculante Inferior	5363
	Tirante 215 SE	5365	Tirante 215 SE	5365	Tirante 215 SE	5365	Tirante 215 SE	5365	Tirante 215 SE	5365	Tirante 215 SE	5365
	Terminal 180° sin bulón	5361	Terminal 180° sin bulón	5361	Terminal 180° sin bulón	5361	Terminal 180° sin bulón	5361	Terminal 180° sin bulón	5361	Terminal 180° sin bulón	5361
	Cerradero Standard	5347	Cerradero Standard	5347	Cerradero Standard	5347	Cerradero Standard	5347	Cerradero Standard	5347	Cerradero Standard	5347
	Palanca Rebajo 2H CV 470-720	5349	Palanca Rebajo 2H CV 470-720	5349	Palanca Rebajo 2H CV 470-720	5349	Palanca Rebajo 2H CV 470-720	5349	Palanca Rebajo 2H CV 470-720	5349	Palanca Rebajo 2H CV 470-720	5349
	Si altura 720-750 incluir:	5482	Si altura 720-750 incluir:	5482	Si altura 720-750 incluir:	5482	Si altura 720-750 incluir:	5482	Si altura 720-750 incluir:	5482	Si altura 720-750 incluir:	5482
	Prolongador Oremona s/bulón 250	5357	Prolongador Oremona s/bulón 250	5357	Prolongador Oremona s/bulón 250	5357	Prolongador Oremona s/bulón 250	5357	Prolongador Oremona s/bulón 250	5357	Prolongador Oremona s/bulón 250	5357
(1) 751-950 (2) 791-990 (3) 835-1034	Brazo compás (280-500) Dcha	5316	Brazo compás (501-750) Dcha	5317	Brazo compás (751-950) Dcha	5318	Brazo compás (951-1200) Dcha	5318	Brazo compás (1201-1450) Dcha	5386		
	Brazo compás (280-500) Izda	5394	Brazo compás (501-750) Izda	5395	Brazo compás (751-950) Izda	5396	Brazo compás (951-1200) Izda	5396	Brazo compás (1201-1450) Izda	5397		
	Pletina de compás 280-500	5319	Pletina de compás 501-750	5320	Pletina de compás 751-950	5321	Pletina de compás (951-1200)	5321	Pletina de compás (1201-1450)	5382		
	Tirante 215 DK Basculante Inferior	5363	Tirante 215 DK Basculante Inferior	5363	Tirante 215 DK Basculante Inferior	5363	Tirante 215 DK Basculante Inferior	5363	Tirante 215 DK Basculante Inferior	5363	Tirante 215 DK Basculante Inferior	5363
	Tirante 215 SE	5365	Tirante 215 SE	5365	Tirante 215 SE	5365	Tirante 215 SE	5365	Tirante 215 SE	5365	Tirante 215 SE	5365
	Terminal 180° sin bulón	5361	Terminal 180° sin bulón	5361	Terminal 180° sin bulón	5361	Terminal 180° sin bulón	5361	Terminal 180° sin bulón	5361	Terminal 180° sin bulón	5361
	Cerradero Standard	5347	Cerradero Standard	5347	Cerradero Standard	5347	Cerradero Standard	5347	Cerradero Standard	5347	Cerradero Standard	5347
	Palanca Rebajo 2H CV 470-720	5349	Palanca Rebajo 2H CV 470-720	5349	Palanca Rebajo 2H CV 470-720	5349	Palanca Rebajo 2H CV 470-720	5349	Palanca Rebajo 2H CV 470-720	5349	Palanca Rebajo 2H CV 470-720	5349
	Si altura 720-750 incluir:	5482	Si altura 720-750 incluir:	5482	Si altura 720-750 incluir:	5482	Si altura 720-750 incluir:	5482	Si altura 720-750 incluir:	5482	Si altura 720-750 incluir:	5482
	Prolongador Oremona s/bulón 250	5357	Prolongador Oremona s/bulón 250	5357	Prolongador Oremona s/bulón 250	5357	Prolongador Oremona s/bulón 250	5357	Prolongador Oremona s/bulón 250	5357	Prolongador Oremona s/bulón 250	5357
(1) 951-1450 (2) 991-1490 (3) 1035-1534	Brazo compás (280-500) Dcha	5316	Brazo compás (501-750) Dcha	5317	Brazo compás (751-950) Dcha	5318	Brazo compás (951-1200) Dcha	5318	Brazo compás (1201-1450) Dcha	5386		
	Brazo compás (280-500) Izda	5394	Brazo compás (501-750) Izda	5395	Brazo compás (751-950) Izda	5396	Brazo compás (951-1200) Izda	5396	Brazo compás (1201-1450) Izda	5397		
	Pletina de compás 280-500	5319	Pletina de compás 501-750	5320	Pletina de compás 751-950	5321	Pletina de compás (951-1200)	5321	Pletina de compás (1201-1450)	5382		
	Tirante 215 DK Basculante Inferior	5363	Tirante 215 DK Basculante Inferior	5363	Tirante 215 DK Basculante Inferior	5363	Tirante 215 DK Basculante Inferior	5363	Tirante 215 DK Basculante Inferior	5363	Tirante 215 DK Basculante Inferior	5363
	Tirante 215 SE	5365	Tirante 215 SE	5365	Tirante 215 SE	5365	Tirante 215 SE	5365	Tirante 215 SE	5365	Tirante 215 SE	5365
	Terminal 180° sin bulón	5361	Terminal 180° sin bulón	5361	Terminal 180° sin bulón	5361	Terminal 180° sin bulón	5361	Terminal 180° sin bulón	5361	Terminal 180° sin bulón	5361
	Cerradero Standard	5347	Cerradero Standard	5347	Cerradero Standard	5347	Cerradero Standard	5347	Cerradero Standard	5347	Cerradero Standard	5347
	Palanca Rebajo 2H CV 470-720	5349	Palanca Rebajo 2H CV 470-720	5349	Palanca Rebajo 2H CV 470-720	5349	Palanca Rebajo 2H CV 470-720	5349	Palanca Rebajo 2H CV 470-720	5349	Palanca Rebajo 2H CV 470-720	5349
	Si altura 720-750 incluir:	5482	Si altura 720-750 incluir:	5482	Si altura 720-750 incluir:	5482	Si altura 720-750 incluir:	5482	Si altura 720-750 incluir:	5482	Si altura 720-750 incluir:	5482
	Prolongador Oremona s/bulón 250	5357	Prolongador Oremona s/bulón 250	5357	Prolongador Oremona s/bulón 250	5357	Prolongador Oremona s/bulón 250	5357	Prolongador Oremona s/bulón 250	5357	Prolongador Oremona s/bulón 250	5357
(1) 1451-1950 (2) 1491-1990 (3) 1535-2034	Brazo compás (280-500) Dcha	5316	Brazo compás (501-750) Dcha	5317	Brazo compás (751-950) Dcha	5318	Brazo compás (951-1200) Dcha	5318	Brazo compás (1201-1450) Dcha	5386		
	Brazo compás (280-500) Izda	5394	Brazo compás (501-750) Izda	5395	Brazo compás (751-950) Izda	5396	Brazo compás (951-1200) Izda	5396	Brazo compás (1201-1450) Izda	5397		
	Pletina de compás 280-500	5319	Pletina de compás 501-750	5320	Pletina de compás 751-950	5321	Pletina de compás (951-1200)	5321	Pletina de compás (1201-1450)	5382		
	Tirante 215 DK Basculante Inferior	5363	Tirante 215 DK Basculante Inferior	5363	Tirante 215 DK Basculante Inferior	5363	Tirante 215 DK Basculante Inferior	5363	Tirante 215 DK Basculante Inferior	5363	Tirante 215 DK Basculante Inferior	5363
	Tirante 215 SE	5365	Tirante 215 SE	5365	Tirante 215 SE	5365	Tirante 215 SE	5365	Tirante 215 SE	5365	Tirante 215 SE	5365
	Terminal 180° sin bulón	5361	Terminal 180° sin bulón	5361	Terminal 180° sin bulón	5361	Terminal 180° sin bulón	5361	Terminal 180° sin bulón	5361	Terminal 180° sin bulón	5361
	Cerradero Standard	5347	Cerradero Standard	5347	Cerradero Standard	5347	Cerradero Standard	5347	Cerradero Standard	5347	Cerradero Standard	5347
	Palanca Rebajo 2H CV 470-720	5349	Palanca Rebajo 2H CV 470-720	5349	Palanca Rebajo 2H CV 470-720	5349	Palanca Rebajo 2H CV 470-720	5349	Palanca Rebajo 2H CV 470-720	5349	Palanca Rebajo 2H CV 470-720	5349
	Si altura 720-750 incluir:	5482	Si altura 720-750 incluir:	5482	Si altura 720-750 incluir:	5482	Si altura 720-750 incluir:	5482	Si altura 720-750 incluir:	5482	Si altura 720-750 incluir:	5482
	Prolongador Oremona s/bulón 250	5357	Prolongador Oremona s/bulón 250	5357	Prolongador Oremona s/bulón 250	5357	Prolongador Oremona s/bulón 250	5357	Prolongador Oremona s/bulón 250	5357	Prolongador Oremona s/bulón 250	5357
(1) 1951-2450 (2) 1991-2490 (3) 2035-2534	Brazo compás (280-500) Dcha	5316	Brazo compás (501-750) Dcha	5317	Brazo compás (751-950) Dcha	5318	Brazo compás (951-1200) Dcha	5318	Brazo compás (1201-1450) Dcha	5386		
	Brazo compás (280-500) Izda	5394	Brazo compás (501-750) Izda	5395	Brazo compás (751-950) Izda	5396	Brazo compás (951-1200) Izda	5396	Brazo compás (1201-1450) Izda	5397		
	Pletina de compás 280-500	5319	Pletina de compás 501-750	5320	Pletina de compás 751-950	5321	Pletina de compás (951-1200)	5321	Pletina de compás (1201-1450)	5382		
	Tirante 215 DK Basculante Inferior	5363	Tirante 215 DK Basculante Inferior	5363	Tirante 215 DK Basculante Inferior	5363	Tirante 215 DK Basculante Inferior	5363	Tirante 215 DK Basculante Inferior	5363	Tirante 215 DK Basculante Inferior	5363
	Tirante 215 SE	5365	Tirante 215 SE	5365	Tirante 215 SE	5365	Tirante 215 SE	5365	Tirante 215 SE	5365	Tirante 215 SE	5365
	Terminal 180° sin bulón	5361	Terminal 180° sin bulón	5361	Terminal 180° sin bulón	5361	Terminal 180° sin bulón	5361	Terminal 180° sin bulón	5361	Terminal 180° sin bulón	5361
	Cerradero Standard	5347	Cerradero Standard	5347	Cerradero Standard	5347	Cerradero Standard	5347	Cerradero Standard	5347	Cerradero Standard	5347
	Palanca Rebajo 2H CV 470-720	5349	Palanca Rebajo 2H CV 470-720	5349	Palanca Rebajo 2H CV 470-720	5349	Palanca Rebajo 2H CV 470-720	5349	Palanca Rebajo 2H CV 470-720	5349	Palanca Rebajo 2H CV 470-720	5349
	Si altura 720-750 incluir:	5482	Si altura 720-750 incluir:	5482	Si altura 720-750 incluir:	5482	Si altura 720-750 incluir:	5482	Si altura 720-750 incluir:	5482	Si altura 720-750 incluir:	5482
	Prolongador Oremona s/bulón 250	5357	Prolongador Oremona s/bulón 250	5357	Prolongador Oremona s/bulón 250	5357	Prolongador Oremona s/bulón 250	5357	Prolongador Oremona s/bulón 250	5357	Prolongador Oremona s/bulón 250	5357

- Brazo compás dcha/izda tienen referencias propias, guardan mano, solicitar una u otra según necesidad.

Ventana 2 Hojas Practicables / Oscilo-Batientes
Cercos 8190L

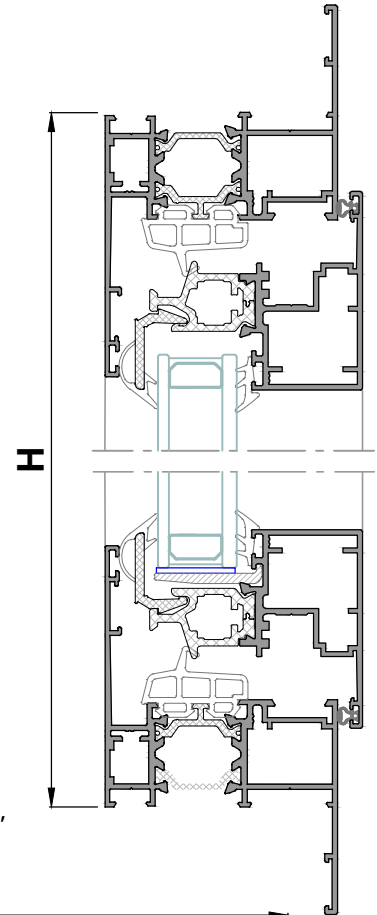
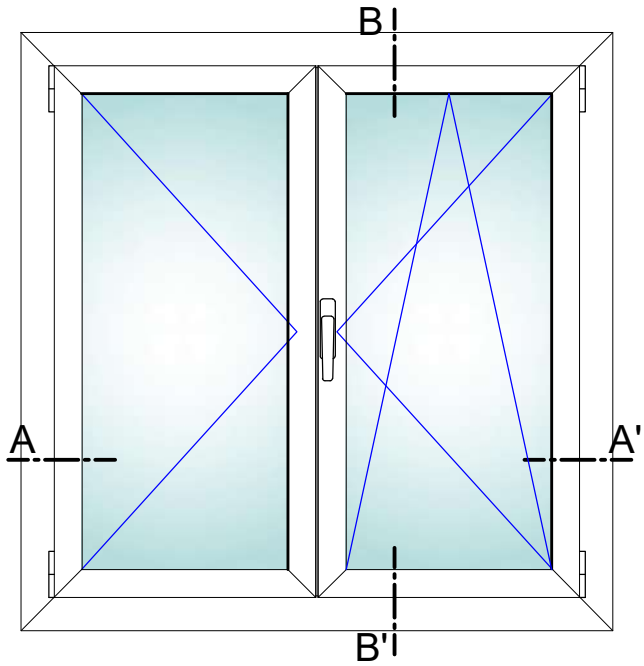

Sección B-B'

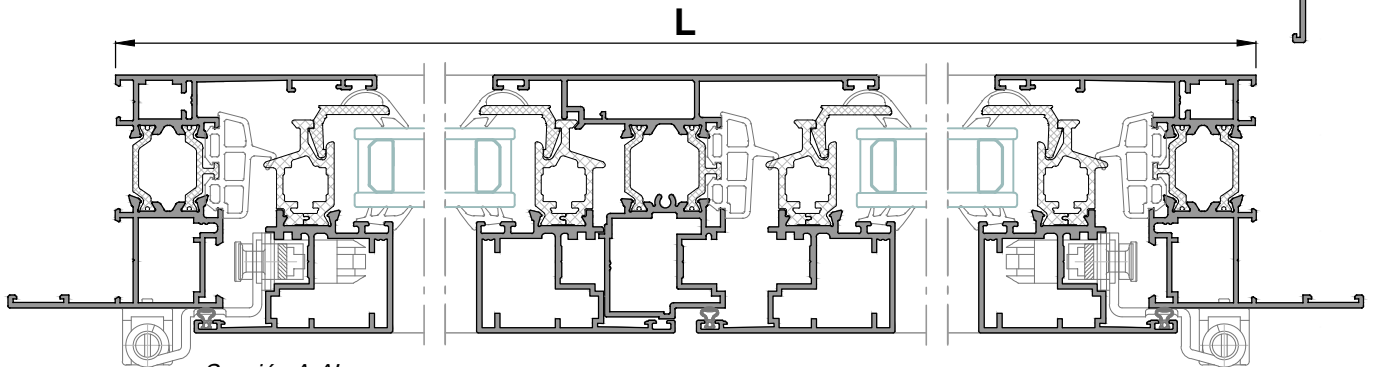

Sección A-A'

Perfiles

diseño	referencia	denominación	posición	nº piezas	tipo y medida de corte
	8190L	Cercos c/solape alg 65 HS C16	Horiz.	2	L+60
			Vert.	2	H+60
	20354L	Hoja alg 65 HS C16	Horiz.	4	L - 50 / 2
			Vert.	4	H - 44
	16781L	Inversora alg 65 HS C16	Vert.	1	H - 155
	5018	Junquillo coextrusión	Horiz.	2	L - 184/2
			Vert.	2	H - 111

Vidrio

Unds.	medida de corte	
2	L - 232 / 2	H - 135

Ventana 2 Hojas Practicables (COTA VARIABLE)

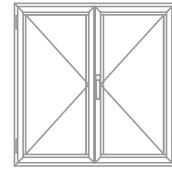

PIEZAS FIJAS				COTA VARIABLE		
DENOMINACIÓN	POSICIÓN	Cantidad	REFERENCIA	DENOMINACIÓN	Cantidad	REFERENCIA
Bisagra de Rebajo				Embellecedor salida agua	2	4337
	Izquierda	1	5301	Escuadra alineamiento	8	4710
	Derecha	1	5300	Escuadra alineamiento	4	4742
Soporte Compás		2	5303	Escuadra cerco	4	5133
Falso Compás		2	5305	Escuadra hoja	8	5179
Soporte Esquina		2	5302	Escuadra exterior	12	1306
Eje Soporte Compás		2	5304	Junta Central	2L, 3H	5581
Tapa Bisagra Rebajo				Junta perimetral hoja	2L, 3H	5529
	Izquierda	1	5308	Ángulo vulcanizado	4	A21022
	Derecha	1	5307	Tapa Inversora	1	5187
Tapa Soporte Compás		2	5310	Calzo vidrio	4	1301
Tapa Soporte Esquina		2	5309			
Tapa Bisagra Compás		2	5311			
Manilla *Ver Tabla en Accesorios		1	s/m			
Terminal 180° sin Bulón		3	5361			
Terminal 90° con Bulón		1	5362			

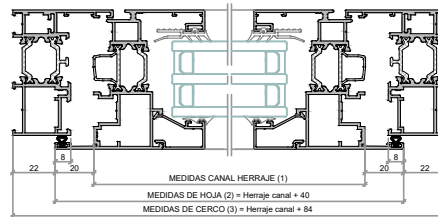

(1) MEDIDAS CANAL HERRAJE

(2) MEDIDAS DE HOJA

(3) MEDIDAS DE CERCO

PIEZAS VARIABLES según altura y anchura del cerramiento

	(1) 280-750 (2) 320-790 (3) 690-1630	(1) 751-950 (2) 791-990 (3) 1632-2030	(1) 951-1200 (2) 991-1240 (3) 2032-2530	(1) 1201-1600 (2) 1241-1640 (3) 2532-3330					
(1) 480-590 (2) 520-630 (3) 564-674	Cerradero Standard	5347	4	Cerradero Standard	5347	4	Cerradero Standard	5347	6
	Tirante 215 SE	5365	2	Tirante 530 SE (Hasta 950 FFB)	5366	2	Tirante 740 SE	5379	2
	Cremona C/Variable (400-590)	5332	1	Cremona C/Variable (400-590)	5332	1	Cremona C/Variable (400-590)	5332	1
	Terminal 180° sin bulón	5361	1	Terminal 180° sin bulón	5361	1	Terminal 180° sin bulón	5361	1
	Terminal 90° sin bulón	5483	1	Terminal 90° sin bulón	5483	1	Terminal 90° sin bulón	5483	1
	Pasador superior/inferior	5359	1	Pasador superior/inferior	5359	1	Pasador superior/inferior	5359	1
	Cerradero Bayoneta/Pasador	5346	1	Cerradero Bayoneta/Pasador	5346	1	Cerradero Bayoneta/Pasador	5346	1
(1) 591-740 (2) 631-780 (3) 675-824	Cerradero Standard	5347	2	Cerradero Standard	5347	4	Cerradero Standard	5347	4
	Tirante 215 SE	5365	2	Tirante 530 SE (Hasta 950 FFB)	5366	2	Tirante 740 SE	5379	2
	Cremona C/Variable (591-750)	5333	1	Cremona C/Variable (591-750)	5333	1	Cremona C/Variable (591-750)	5333	1
	Terminal 180° sin bulón	5361	1	Terminal 180° sin bulón	5361	1	Terminal 180° sin bulón	5361	1
	Terminal 90° sin bulón	5483	1	Terminal 90° sin bulón	5483	1	Terminal 90° sin bulón	5483	1
	Pasador superior/inferior	5359	1	Pasador superior/inferior	5359	1	Pasador superior/inferior	5359	1
	Cerradero Bayoneta/Pasador	5346	1	Cerradero Bayoneta/Pasador	5346	1	Cerradero Bayoneta/Pasador	5346	1
(1) 741-950 (2) 781-990 (3) 825-1034	Cerradero Standard	5347	4	Cerradero Standard	5347	8	Cerradero Standard	5347	8
	Tirante 215 SE	5365	4	Tirante 530 SE (Hasta 950 FFB)	5366	4	Tirante 740 SE	5379	4
	Cremona C/Variable (751-950)	5334	1	Cremona C/Variable (751-950)	5334	1	Cremona C/Variable (751-950)	5334	1
	Bisagra oculta hoja	5314	2	Bisagra oculta hoja	5314	2	Bisagra oculta hoja	5314	2
	Bisagra oculta marco	5315	2	Bisagra oculta marco	5315	2	Bisagra oculta marco	5315	2
	Palanca de Rebajo CV (741-950)	5338	1	Palanca de Rebajo CV (741-950)	5338	1	Palanca de Rebajo CV (741-950)	5338	1
(1) 951-1450 (2) 991-1490 (3) 1035-1534	Cerradero Standard	5347	4	Cerradero Standard	5347	8	Cerradero Standard	5347	8
	Tirante 215 SE	5365	4	Tirante 530 SE (Hasta 950 FFB)	5366	4	Tirante 740 SE	5379	4
	Cremona C/Variable (951-1450)	5335	1	Cremona C/Variable (951-1450)	5335	1	Cremona C/Variable (951-1450)	5335	1
	Bisagra oculta hoja	5314	2	Bisagra oculta hoja	5314	2	Bisagra oculta hoja	5314	2
	Bisagra oculta marco	5315	2	Bisagra oculta marco	5315	2	Bisagra oculta marco	5315	2
	Palanca de Rebajo CV (951-1450)	5339	1	Palanca de Rebajo CV (951-1450)	5339	1	Palanca de Rebajo CV (951-1450)	5339	1
(1) 1451-1950 (2) 1491-1990 (3) 1535-2034	Cerradero Standard	5347	4	Cerradero Standard	5347	8	Cerradero Standard	5347	8
	Tirante 215 SE	5365	4	Tirante 530 SE (Hasta 950 FFB)	5366	4	Tirante 740 SE	5379	4
	Cremona C/Variable (1451-1950)	5336	1	Cremona C/Variable (1451-1950)	5336	1	Cremona C/Variable (1451-1950)	5336	1
	Bisagra oculta hoja	5314	2	Bisagra oculta hoja	5314	2	Bisagra oculta hoja	5314	2
	Bisagra oculta marco	5315	2	Bisagra oculta marco	5315	2	Bisagra oculta marco	5315	2
	Palanca de Rebajo CV (1451-1950)	5340	1	Palanca de Rebajo CV (1451-1950)	5340	1	Palanca de Rebajo CV (1451-1950)	5340	1
(1) 1951-2450 (2) 1991-2490 (3) 2035-2534	Cerradero Standard	5347	4	Cerradero Standard	5347	8	Cerradero Standard	5347	8
	Tirante 215 SE	5365	4	Tirante 530 SE (Hasta 950 FFB)	5366	4	Tirante 740 SE	5379	4
	Cremona C/Variable (1951-2450)	5337	1	Cremona C/Variable (1951-2450)	5337	1	Cremona C/Variable (1951-2450)	5337	1
	Bisagra oculta hoja	5314	4	Bisagra oculta hoja	5314	4	Bisagra oculta hoja	5314	4
	Bisagra oculta marco	5315	4	Bisagra oculta marco	5315	4	Bisagra oculta marco	5315	4
	Palanca de Rebajo CV (1951-2450)	5341	1	Palanca de Rebajo CV (1951-2450)	5341	1	Palanca de Rebajo CV (1951-2450)	5341	1

Ventana 2 Hojas Oscilo Batientes (COTA VARIABLE)

PIEZAS FIJAS			
DENOMINACIÓN	POSICIÓN	Cantidad	REFERENCIA
Bisagra de Rebajo			
	<i>Izquierda</i>	1	5301
	<i>Derecha</i>	1	5300
Soporte Compás		2	5303
Falso Compás		1	5305
Soporte Esquina		2	5302
Eje Soporte Compás		2	5304
Tapa Bisagra Rebajo			
	<i>Izquierda</i>	1	5308
	<i>Derecha</i>	1	5307
Tapa Soporte Compás		2	5310
Tapa Soporte Esquina		2	5309
Tapa Bisagra Compás		2	5311
Manilla *Ver Tabla en Accesorios		1	s/m
Cerradero bascul. inferior		1	5344
Terminal 180° sin bulón		2	5361
AntiFalsa maniobra hoja		1	5387
Resbalón de apoyo (palanca rebajo)		1	5391

COTA VARIABLE		
DENOMINACIÓN	Cantidad	REFERENCIA
Embellecedor salida agua	2	4337
Escuadra alineamiento	8	4710
Escuadra alineamiento	4	4742
Escuadra cerco	4	5133
Escuadra hoja	8	5179
Escuadra exterior	12	1306
Junta Central	2L, 3H	5581
Junta perimetral hoja	2L, 3H	5529
Ángulo vulcanizado	4	A21022
Tapa Inversora	1	5187
Calzo vidrio	4	1301

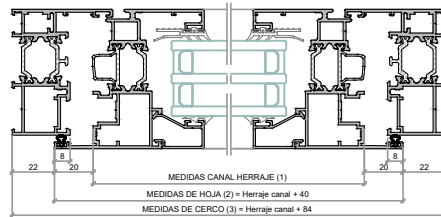
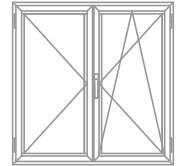

(1) MEDIDAS CANAL HERRAJE

(2) MEDIDAS DE HOJA

(3) MEDIDAS DE CERCO

PIEZAS VARIABLES según altura y anchura del cerramiento

	(1) 280-400 (2) 320-440 (3) 690-930	(1) 401-500 (2) 441-540 (3) 932-1130	(1) 501-750 (2) 541-790 (3) 1132-1630	(1) 751-950 (2) 791-990 (3) 1632-2030	(1) 951-1200 (2) 991-1240 (3) 2032-2530	(1) 1201-1450 (2) 1241-1490 (3) 2532-3030
(1) 591-750 (2) 631-790 (3) 675-834	Brazo compás (280-500) dcha	5316	5317	5318	5318	5316
	Brazo compás (280-500) izda	5394	5394	5395	5396	5395
	Pletina de compás 280-500	5319	5319	5320	5321	5321
	Tirante 215 DK Basculante Inferior	5363	5363	5363	5364	5364
	Transm. P. Soporte 3K	5381	5374	5374	5374	5374
	Ornena QVariable (751-950)	5334	5334	5334	5334	5334
	Cerradero Standard	5347	5347	5347	5347	5347
	Palanca Rebajo 2H QV 470-720	5349	5349	5349	5349	5349
	Tirante 215 SE	5365	5365	5365	5366	5366
	Trans. Ángulo 2xcm H. pasiva	5482	5361	5361	5361	5361
Trans. Ángulo 2xcm H. pasiva	5482	5361	5361	5361	5361	
Si altura 720-750 indiar.						
Si altura 720-750 indiar.						
Poligondor Ornena s/bulón 250	5357	5357	5357	5357	5357	5357
(1) 751-950 (2) 791-990 (3) 835-1034	Brazo compás (280-500) dcha	5316	5317	5318	5318	5316
	Brazo compás (280-500) izda	5394	5394	5395	5396	5395
	Pletina de compás 280-500	5319	5319	5320	5321	5321
	Tirante 215 DK Basculante Inferior	5363	5363	5363	5364	5364
	Transm. P. Soporte 3K	5381	5374	5374	5374	5374
	Ornena QVariable (751-950)	5334	5334	5334	5334	5334
	Cerradero Standard	5347	5347	5347	5347	5347
	Palanca Rebajo 2H QV 470-720	5349	5349	5349	5349	5349
	Tirante 215 SE	5365	5365	5365	5366	5366
	Trans. Ángulo 2xcm H. pasiva	5482	5361	5361	5361	5361
(1) 951-1450 (2) 991-1490 (3) 1035-1534	Brazo compás (280-500) dcha	5316	5317	5318	5318	5316
	Brazo compás (280-500) izda	5394	5394	5395	5396	5395
	Pletina de compás 280-500	5319	5319	5320	5321	5321
	Tirante 215 DK Basculante Inferior	5363	5363	5363	5364	5364
	Transm. P. Soporte 3K	5381	5374	5374	5374	5374
	Ornena QVariable (951-1450)	5335	5335	5335	5335	5335
	Tirante standard 740 28C	5368	5368	5368	5368	5368
	Cerradero Standard	5347	5347	5347	5347	5347
	Ornena de Rebajo QV (951-1450)	5339	5339	5339	5339	5339
	Bisagra oculta hoja	5314	5314	5314	5314	5314
Bisagra oculta marco	5315	5315	5315	5315	5315	
Tirante 215 SE	5365	5365	5365	5366	5366	
Trans. Ángulo 2xcm H. pasiva	5482	5361	5361	5361	5361	
(1) 1451-1950 (2) 1491-1990 (3) 1535-2034	Brazo compás (280-500) dcha	5316	5317	5318	5318	5316
	Brazo compás (280-500) izda	5394	5394	5395	5396	5395
	Pletina de compás 280-500	5319	5319	5320	5321	5321
	Tirante 215 DK Basculante Inferior	5363	5363	5363	5364	5364
	Transm. P. Soporte 3K	5381	5374	5374	5374	5374
	Ornena QVariable (1451-1950)	5336	5336	5336	5336	5336
	Tirante standard 1190 28C	5369	5369	5369	5369	5369
	Cerradero Standard	5347	5347	5347	5347	5347
	Ornena de Rebajo QV (1451-1950)	5340	5340	5340	5340	5340
	Bisagra oculta hoja	5314	5314	5314	5314	5314
Bisagra oculta marco	5315	5315	5315	5315	5315	
Tirante 215 SE	5365	5365	5365	5366	5366	
Trans. Ángulo 2xcm H. pasiva	5482	5361	5361	5361	5361	
(1) 1951-2450 (2) 1991-2490 (3) 2035-2534	Brazo compás (280-500) dcha	5316	5317	5318	5318	5316
	Brazo compás (280-500) izda	5394	5394	5395	5396	5395
	Pletina de compás 280-500	5319	5319	5320	5321	5321
	Tirante 215 DK Basculante Inferior	5363	5363	5363	5364	5364
	Transm. P. Soporte 3K	5381	5374	5374	5374	5374
	Ornena QVariable (1951-2450)	5337	5337	5337	5337	5337
	Tirante standard 1450 28C	5370	5370	5370	5370	5370
	Cerradero Standard	5347	5347	5347	5347	5347
	Ornena de Rebajo QV (1951-2450)	5341	5341	5341	5341	5341
	Bisagra oculta hoja	5314	5314	5314	5314	5314
Bisagra oculta marco	5315	5315	5315	5315	5315	
Tirante 215 SE	5365	5365	5365	5366	5366	
Trans. Ángulo 2xcm H. pasiva	5482	5361	5361	5361	5361	

- Brazo compás dcha/izda tienen referencias propias, guardan mano, solicitar una u otra según necesidad.

Ventana 1 Hoja ventana Pract. y fijo lateral

Vidrio PRACTICABLE			Vidrio FIJO		
Unds.	medida de corte		Unds.	medida de corte	
1	L1 - 119	H - 134	1	L2 - 82	H - 118

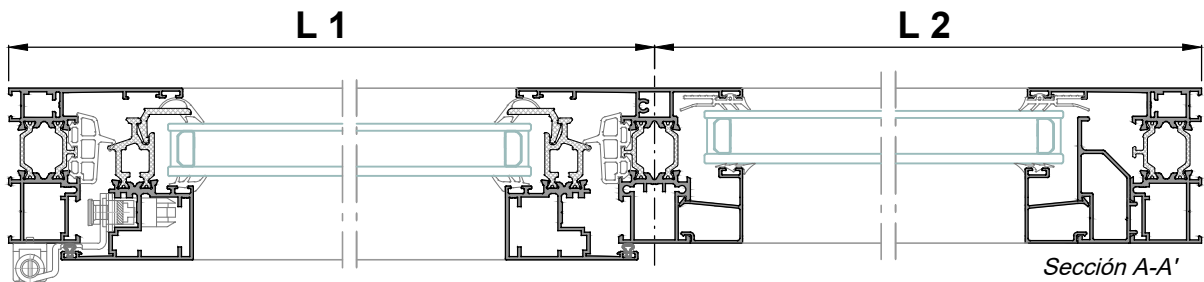
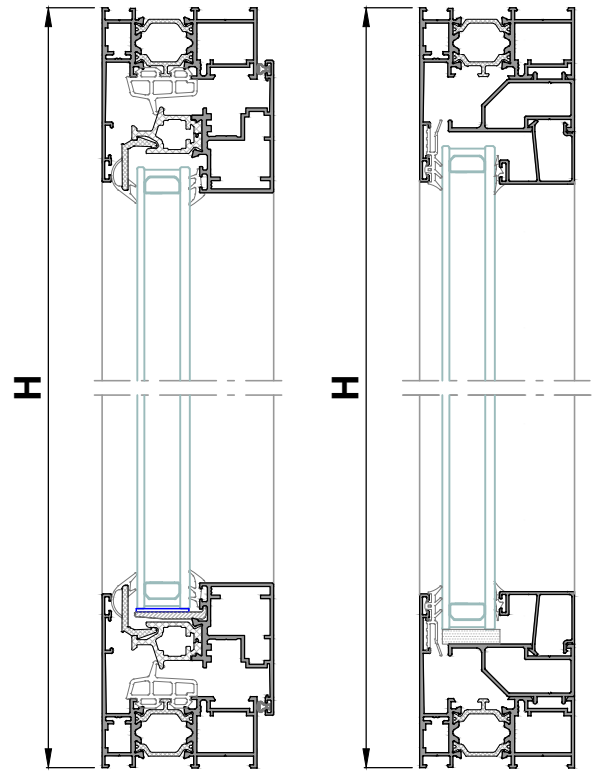
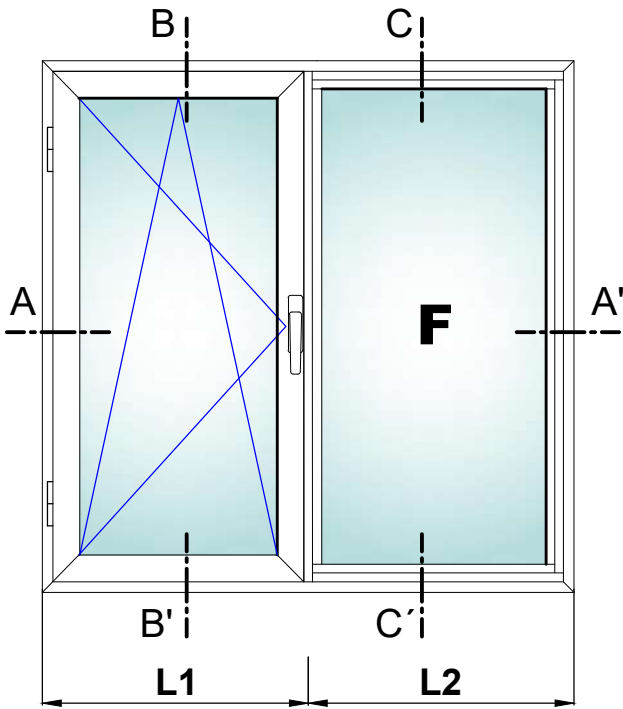

Perfiles

diseño	referencia	denominación	posición	nº piezas	tipo y medida de corte
	16779L	Cercos alg 65 HS C16	Horiz.	2	L
			Vert.	2	H
	20354L	Hoja alg 65 HS C16	Horiz.	2	L1 - 29
			Vert.	2	H - 44
	16767L	Pilastra asimétrica alg 65 HS	Vert.	1	H - 51
	Ver Tabla de Acristamiento	Junquillo 22 mm.	Horiz.	2	L2 - 67
			Vert.	2	H - 148
	1207	Junquillo alg HS	Horiz.	2	L2 - 45
			Vert.	1	H - 104
	5018	Junquillo coextrusión	Horiz.	2	L1 - 96
			Vert.	2	H - 111

Ventana 1 Hoja Practicable (COTA VARIABLE)

PIEZAS FIJAS				COTA VARIABLE			
DENOMINACIÓN	POSICIÓN	Cantidad	REFERENCIA	DENOMINACIÓN	Cantidad	REFERENCIA	
Bisagra de Rebajo		1		Embelecedor salida agua	2	4337	
	<i>Izquierda</i>		5301	Escuadra alineamiento	4	4710	
	<i>Derecha</i>		5300	Escuadra alineamiento hoja	4	4742	
Soporte Compás		1	5303	Escuadra cerco	4	5133	
Falso Compás		1	5305	Escuadra hoja	4	5179	
Soporte Esquina		1	5302	Escuadra exterior	8	1306	
Eje Soporte Compás		1	5304	Junta Central	2L1, 2H	5581	
Tapa Bisagra Rebajo		1		Junta perimetral hoja	2L1, 2H	5529	
	<i>Izquierda</i>		5308	Goma ext. acrist. c/ alas	2L2, 2H	4850	
	<i>Derecha</i>		5307	Ángulo vulcanizado	4	A21022	
Tapa Soporte Compás		1	5310	Taco Pilastra	2	5159	
Tapa Soporte Esquina		1	5309	Calzo vidrio	2	1301	
Tapa Bisagra Compás		1	5311				
Manilla *Ver Tabla en Accesorios		1	s/m				
Terminal 180° sin Bulón		1	5361				
Terminal 90° sin Bulón		1	5483				

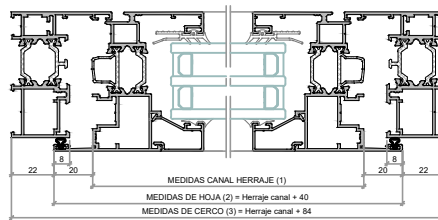

(1) MEDIDAS CANAL HERRAJE

(2) MEDIDAS DE HOJA

(3) MEDIDAS DE CERCO

PIEZAS VARIABLES según altura y anchura del cerramiento

	(1) 280-750 (2) 320-790 (3) 364-834	(1) 751-950 (2) 791-990 (3) 835-1034	(1) 951-1200 (2) 991-1240 (3) 1035-1284	(1) 1201-1600 (2) 1241-1640 (3) 1284-1684
(1) 480-590	Cerradero Standard 5347 2	Cerradero Standard 5347 4	Cerradero Standard 5347 4	Cerradero Standard 5347 6
(2) 520-630	Tirante 215 SE 5365 2	Tirante 530 SE (Hasta 950 FFB) 5366 2	Tirante 740 SE 5379 2	Tirante 1050 SE 5380 2
(3) 564-674	Cremona C/Variable (480-590) 5332 1	Cremona C/Variable (480-590) 5332 1	Cremona C/Variable (480-590) 5332 1	Cremona C/Variable (480-590) 5332 1
(1) 591-740	Cerradero Standard 5347 2	Cerradero Standard 5347 4	Cerradero Standard 5347 4	Cerradero Standard 5347 6
(2) 631-780	Tirante 215 SE 5365 2	Tirante 530 SE (Hasta 950 FFB) 5366 2	Tirante 740 SE 5379 2	Tirante 1050 SE 5380 2
(3) 675-824	Cremona C/Variable (591-750) 5333 1	Cremona C/Variable (591-750) 5333 1	Cremona C/Variable (591-750) 5333 1	Cremona C/Variable (591-750) 5333 1
(1) 741-950	Cerradero Standard 5347 3	Cerradero Standard 5347 5	Cerradero Standard 5347 5	Cerradero Standard 5347 7
(2) 781-990	Tirante 215 SE 5365 2	Tirante 530 SE (Hasta 950 FFB) 5366 2	Tirante 740 SE 5379 2	Tirante 1050 SE 5380 2
(3) 825-1034	Cremona C/Variable (751-950) 5334 1	Cremona C/Variable (751-950) 5334 1	Cremona C/Variable (751-950) 5334 1	Cremona C/Variable (751-950) 5334 1
	Bisagra oculta hoja 5314 1	Bisagra oculta hoja 5314 1	Bisagra oculta hoja 5314 1	Bisagra oculta hoja 5314 1
	Bisagra oculta marco 5315 1	Bisagra oculta marco 5315 1	Bisagra oculta marco 5315 1	Bisagra oculta marco 5315 1
(1) 951-1450	Cerradero Standard 5347 3	Cerradero Standard 5347 5	Cerradero Standard 5347 5	Cerradero Standard 5347 7
(2) 991-1490	Tirante 215 SE 5365 2	Tirante 530 SE (Hasta 950 FFB) 5366 2	Tirante 740 SE 5379 2	Tirante 1050 SE 5380 2
(3) 1035-1534	Cremona C/Variable (951-1450) 5335 1	Cremona C/Variable (951-1450) 5335 1	Cremona C/Variable (951-1450) 5335 1	Cremona C/Variable (951-1450) 5335 1
	Bisagra oculta hoja 5314 1	Bisagra oculta hoja 5314 1	Bisagra oculta hoja 5314 1	Bisagra oculta hoja 5314 1
	Bisagra oculta marco 5315 1	Bisagra oculta marco 5315 1	Bisagra oculta marco 5315 1	Bisagra oculta marco 5315 1
(1) 1451-1950	Cerradero Standard 5347 4	Cerradero Standard 5347 6	Cerradero Standard 5347 6	Cerradero Standard 5347 8
(2) 1491-1990	Tirante 215 SE 5365 2	Tirante 530 SE (Hasta 950 FFB) 5366 2	Tirante 740 SE 5379 2	Tirante 1050 SE 5380 2
(3) 1535-2034	Cremona C/Variable (1451-1950) 5336 1	Cremona C/Variable (1451-1950) 5336 1	Cremona C/Variable (1451-1950) 5336 1	Cremona C/Variable (1451-1950) 5336 1
	Bisagra oculta hoja 5314 1	Bisagra oculta hoja 5314 1	Bisagra oculta hoja 5314 1	Bisagra oculta hoja 5314 1
	Bisagra oculta marco 5315 1	Bisagra oculta marco 5315 1	Bisagra oculta marco 5315 1	Bisagra oculta marco 5315 1
(1) 1951-2450	Cerradero Standard 5347 5	Cerradero Standard 5347 7	Cerradero Standard 5347 7	Cerradero Standard 5347 9
(2) 1991-2490	Tirante 215 SE 5365 2	Tirante 530 SE (Hasta 950 FFB) 5366 2	Tirante 740 SE 5379 2	Tirante 1050 SE 5380 2
(3) 2035-2534	Cremona C/Variable (1951-2450) 5337 1	Cremona C/Variable (1951-2450) 5337 1	Cremona C/Variable (1951-2450) 5337 1	Cremona C/Variable (1951-2450) 5337 1
	Bisagra oculta hoja 5314 2	Bisagra oculta hoja 5314 2	Bisagra oculta hoja 5314 2	Bisagra oculta hoja 5314 2
	Bisagra oculta marco 5315 2	Bisagra oculta marco 5315 2	Bisagra oculta marco 5315 2	Bisagra oculta marco 5315 2

Ventana 1 Hoja Oscilo-Batiente (COTA VARIABLE)

PIEZAS FIJAS

DENOMINACIÓN	POSICIÓN	Cantidad	REFERENCIA
Bisagra de Rebajo	Izquierda	1	5301
	Derecha		5300
Soporte Compás		1	5303
Soporte Esquina		1	5302
Eje Soporte Compás		1	5304
Tapa Bisagra Rebajo	Izquierda		5308
	Derecha		5307
Tapa Soporte Compás		1	5310
Tapa Soporte Esquina		1	5309
Tapa Bisagra Compás		1	5311
Manilla *Ver Tabla en Accesorios		1	s/m
Cerradero bascul. inferior		1	5344
Terminal 180° sin bulón		1	5361
AntiFalsa maniobra hoja		1	5387
Resbalón de apoyo marco		1	5388

COTA VARIABLE

DENOMINACIÓN	Cantidad	REFERENCIA
Embellecedor salida agua	2	4337
Escuadra alineamiento	4	4710
Escuadra alineamiento hoja	4	4742
Escuadra cerco	4	5133
Escuadra hoja	4	5179
Escuadra exterior	8	1306
Junta Central	2L , 2H	5581
Junta perimetral hoja	2L , 2H	5529
Ángulo vulcanizado	4	A21022
Taco Pilastra	2	5159
Calzo vidrio	2	1301

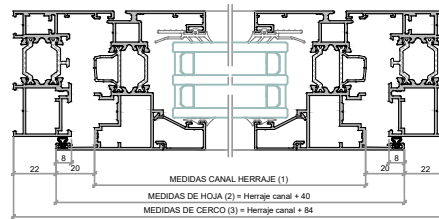

(1) MEDIDAS CANAL HERRAJE

(2) MEDIDAS DE HOJA

(3) MEDIDAS DE CERCO

PIEZAS VARIABLES según altura y anchura del cerramiento

	(1) 280-400 (2) 320-440 (3) 364-484	(1) 401-500 (2) 441-540 (3) 485-584	(1) 501-750 (2) 541-790 (3) 585-834	(1) 751-950 (2) 791-990 (3) 835-1034	(1) 951-1200 (2) 991-1240 (3) 1035-1284	(1) 1201-1450 (2) 1241-1490 (3) 1285-1534
(1) 591-750 (2) 631-790 (3) 675-834	Brazo compás (280-500) dcha 5316 Brazo compás (280-500) izda 5394 Pletina de compás 280-500 5319 Tirante 215 DK Basculante Inferior 5363 Transm. Ang Pequeño 51K 5481 Orejona QVariable (591-750) 5333 Cerradero Standard 5347	Brazo compás (280-500) dcha 5316 Brazo compás (280-500) izda 5394 Pletina de compás 280-500 5319 Tirante 215 DK Basculante Inferior 5363 Transmisión de ángulo 1 bulón 5374 Orejona QVariable (591-750) 5333 Cerradero Standard 5347	Brazo compás (501-750) dcha 5317 Brazo compás (501-750) izda 5395 Pletina de compás 501-750 5320 Tirante 215 DK Basculante Inferior 5363 Transmisión de ángulo 1 bulón 5374 Orejona QVariable (591-750) 5333 Cerradero Standard 5347	Brazo compás (751-950) dcha 5318 Brazo compás (751-950) izda 5396 Pletina de compás 751-950 5321 Tirante 215 DK Basculante Inferior 5363 Transmisión de ángulo 1 bulón 5374 Orejona QVariable (751-950) 5333 Cerradero Standard 5347	Brazo compás (751-1200) dcha 5318 Brazo compás (751-1200) izda 5396 Pletina de compás (951-1200) 5321 Tirante 740 DK Bascul. Inferior 5383 Transmisión de ángulo 1 bulón 5374 Orejona QVariable (951-1200) 5333 Cerradero Standard 5347	Brazo compás (1201-1450) dcha 5386 Brazo compás (1201-1450) izda 5397 Pletina compás (1201-1450) 5382 Tirante 1050 DK Bascul. Inferior 5384 Transmisión de ángulo 1 bulón 5374 Orejona QVariable (1201-1450) 5333 Cerradero Standard 5347
(1) 751-950 (2) 791-990 (3) 835-1034	Brazo compás (280-500) dcha 5316 Brazo compás (280-500) izda 5394 Pletina de compás 280-500 5319 Tirante 215 DK Basculante Inferior 5363 Transm. Ang Pequeño 51K 5481 Orejona QVariable (751-950) 5334 Cerradero Standard 5347	Brazo compás (280-500) dcha 5316 Brazo compás (280-500) izda 5394 Pletina de compás 280-500 5319 Tirante 215 DK Basculante Inferior 5363 Transmisión de ángulo 1 bulón 5374 Orejona QVariable (751-950) 5334 Cerradero Standard 5347	Brazo compás (501-750) dcha 5317 Brazo compás (501-750) izda 5395 Pletina de compás 501-750 5320 Tirante 215 DK Basculante Inferior 5363 Transmisión de ángulo 1 bulón 5374 Orejona QVariable (751-950) 5334 Cerradero Standard 5347	Brazo compás (751-950) dcha 5318 Brazo compás (751-950) izda 5396 Pletina de compás 751-950 5321 Tirante 215 DK Basculante Inferior 5363 Transmisión de ángulo 1 bulón 5374 Orejona QVariable (751-950) 5334 Cerradero Standard 5347	Brazo compás (751-1200) dcha 5318 Brazo compás (751-1200) izda 5396 Pletina de compás (951-1200) 5321 Tirante 740 DK Bascul. Inferior 5383 Transmisión de ángulo 1 bulón 5374 Orejona QVariable (751-950) 5334 Cerradero Standard 5347	Brazo compás (1201-1450) dcha 5386 Brazo compás (1201-1450) izda 5397 Pletina compás (1201-1450) 5382 Tirante 1050 DK Bascul. Inferior 5384 Transmisión de ángulo 1 bulón 5374 Orejona QVariable (751-950) 5334 Cerradero Standard 5347
(1) 951-1450 (2) 991-1490 (3) 1035-1534	Brazo compás (280-500) dcha 5316 Brazo compás (280-500) izda 5394 Pletina de compás 280-500 5319 Tirante 215 DK Basculante Inferior 5363 Transm. Ang Pequeño 51K 5481 Orejona QVariable (951-1450) 5335 Tirante standard 740 18C 5368 Cerradero Standard 5347	Brazo compás (280-500) dcha 5316 Brazo compás (280-500) izda 5394 Pletina de compás 280-500 5319 Tirante 215 DK Basculante Inferior 5363 Transmisión de ángulo 1 bulón 5374 Orejona QVariable (951-1450) 5335 Tirante standard 740 18C 5368 Cerradero Standard 5347	Brazo compás (501-750) dcha 5317 Brazo compás (501-750) izda 5395 Pletina de compás 501-750 5320 Tirante 215 DK Basculante Inferior 5363 Transmisión de ángulo 1 bulón 5374 Orejona QVariable (951-1450) 5335 Tirante standard 740 18C 5368 Cerradero Standard 5347	Brazo compás (751-950) dcha 5318 Brazo compás (751-950) izda 5396 Pletina de compás 751-950 5321 Tirante 215 DK Basculante Inferior 5363 Transmisión de ángulo 1 bulón 5374 Orejona QVariable (951-1450) 5335 Tirante standard 740 18C 5368 Cerradero Standard 5347	Brazo compás (751-1200) dcha 5318 Brazo compás (751-1200) izda 5396 Pletina de compás (951-1200) 5321 Tirante 740 DK Bascul. Inferior 5383 Transmisión de ángulo 1 bulón 5374 Orejona QVariable (951-1450) 5335 Tirante standard 740 18C 5368 Cerradero Standard 5347	Brazo compás (1201-1450) dcha 5386 Brazo compás (1201-1450) izda 5397 Pletina compás (1201-1450) 5382 Tirante 1050 DK Bascul. Inferior 5384 Transmisión de ángulo 1 bulón 5374 Orejona QVariable (951-1450) 5335 Tirante standard 740 18C 5368 Cerradero Standard 5347
(1) 1451-1950 (2) 1491-1990 (3) 1535-2034	Brazo compás (280-500) dcha 5316 Brazo compás (280-500) izda 5394 Pletina de compás 280-500 5319 Tirante 215 DK Basculante Inferior 5363 Transm. Ang Pequeño 51K 5481 Orejona QVariable (1451-1950) 5336 Tirante standard 1190 28C 5369 Cerradero Standard 5347	Brazo compás (280-500) dcha 5316 Brazo compás (280-500) izda 5394 Pletina de compás 280-500 5319 Tirante 215 DK Basculante Inferior 5363 Transmisión de ángulo 1 bulón 5374 Orejona QVariable (1451-1950) 5336 Tirante standard 1190 28C 5369 Cerradero Standard 5347	Brazo compás (501-750) dcha 5317 Brazo compás (501-750) izda 5395 Pletina de compás 501-750 5320 Tirante 215 DK Basculante Inferior 5363 Transmisión de ángulo 1 bulón 5374 Orejona QVariable (1451-1950) 5336 Tirante standard 1190 28C 5369 Cerradero Standard 5347	Brazo compás (751-950) dcha 5318 Brazo compás (751-950) izda 5396 Pletina de compás 751-950 5321 Tirante 215 DK Basculante Inferior 5363 Transmisión de ángulo 1 bulón 5374 Orejona QVariable (1451-1950) 5336 Tirante standard 1190 28C 5369 Cerradero Standard 5347	Brazo compás (751-1200) dcha 5318 Brazo compás (751-1200) izda 5396 Pletina de compás (951-1200) 5321 Tirante 740 DK Bascul. Inferior 5383 Transmisión de ángulo 1 bulón 5374 Orejona QVariable (1451-1950) 5336 Tirante standard 1190 28C 5369 Cerradero Standard 5347	Brazo compás (1201-1450) dcha 5386 Brazo compás (1201-1450) izda 5397 Pletina compás (1201-1450) 5382 Tirante 1050 DK Bascul. Inferior 5384 Transmisión de ángulo 1 bulón 5374 Orejona QVariable (1451-1950) 5336 Tirante standard 1190 28C 5369 Cerradero Standard 5347
(1) 1951-2450 (2) 1991-2490 (3) 2035-2534	Brazo compás (280-500) dcha 5316 Brazo compás (280-500) izda 5394 Pletina de compás 280-500 5319 Tirante 215 DK Basculante Inferior 5363 Transm. Ang Pequeño 51K 5481 Orejona QVariable (1951-2450) 5337 Tirante standard 1450 28C 5370 Cerradero Standard 5347	Brazo compás (280-500) dcha 5316 Brazo compás (280-500) izda 5394 Pletina de compás 280-500 5319 Tirante 215 DK Basculante Inferior 5363 Transmisión de ángulo 1 bulón 5374 Orejona QVariable (1951-2450) 5337 Tirante standard 1450 28C 5370 Cerradero Standard 5347	Brazo compás (501-750) dcha 5317 Brazo compás (501-750) izda 5395 Pletina de compás 501-750 5320 Tirante 215 DK Basculante Inferior 5363 Transmisión de ángulo 1 bulón 5374 Orejona QVariable (1951-2450) 5337 Tirante standard 1450 28C 5370 Cerradero Standard 5347	Brazo compás (751-950) dcha 5318 Brazo compás (751-950) izda 5396 Pletina de compás 751-950 5321 Tirante 215 DK Basculante Inferior 5363 Transmisión de ángulo 1 bulón 5374 Orejona QVariable (1951-2450) 5337 Tirante standard 1450 28C 5370 Cerradero Standard 5347	Brazo compás (751-1200) dcha 5318 Brazo compás (751-1200) izda 5396 Pletina de compás (951-1200) 5321 Tirante 740 DK Bascul. Inferior 5383 Transmisión de ángulo 1 bulón 5374 Orejona QVariable (1951-2450) 5337 Tirante standard 1450 28C 5370 Cerradero Standard 5347	Brazo compás (1201-1450) dcha 5386 Brazo compás (1201-1450) izda 5397 Pletina compás (1201-1450) 5382 Tirante 1050 DK Bascul. Inferior 5384 Transmisión de ángulo 1 bulón 5374 Orejona QVariable (1951-2450) 5337 Tirante standard 1450 28C 5370 Cerradero Standard 5347

- Brazo compás dcha/izda tienen referencias propias, guardan mano, solicitar una u otra según necesidad.

Ventana 1 Hoja Batiente al interior

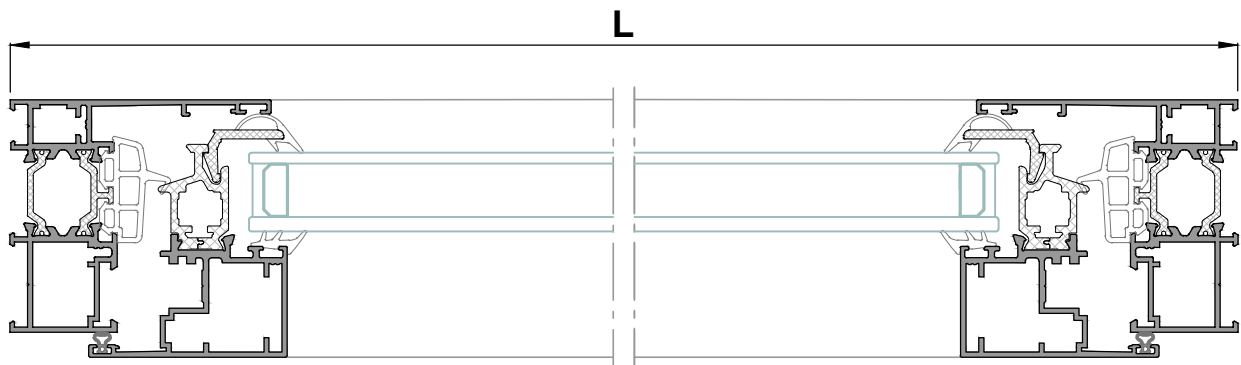
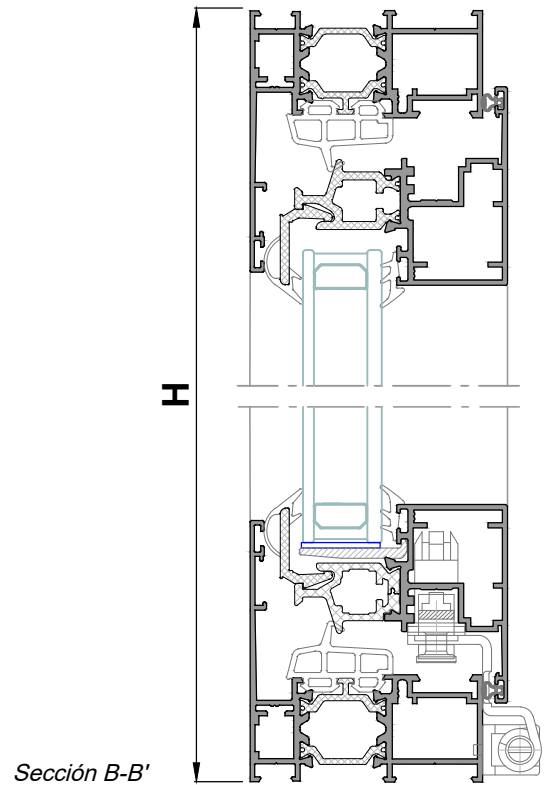
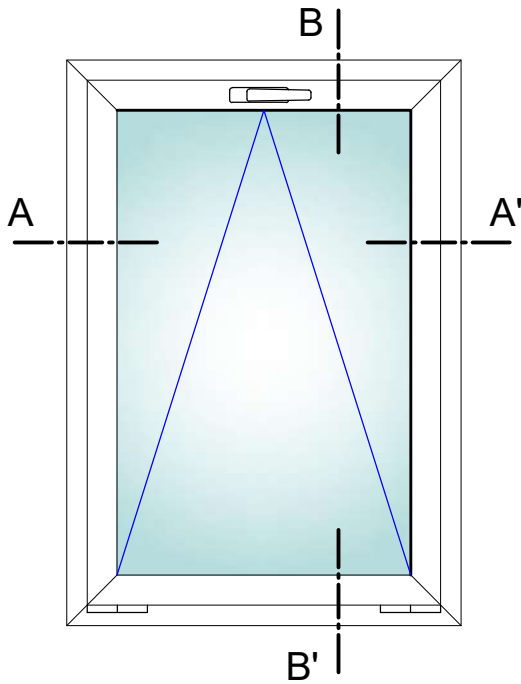

Sección A-A'

Perfiles					
diseño	referencia	denominación	posición	nº piezas	tipo y medida de corte
	16779L	Cerco alg 65 HS C16	Horiz.	2	L
			Vert.	2	H
	20354L	Hoja alg 65 HS C16	Horiz.	2	L - 44
			Vert.	2	H - 44
	5018	Junquillo coextrusión	Horiz.	2	L - 111
			Vert.	2	H - 111

Vidrio		
Unds.	medida de corte	
1	L - 135	H - 135

Ventana 1 Hoja Batiente al interior (COTA VARIABLE)

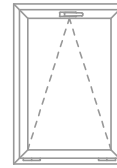

PIEZAS FIJAS				COTA VARIABLE			
DENOMINACIÓN	POSICIÓN	Cantidad	REFERENCIA	DENOMINACIÓN	Cantidad	REFERENCIA	
Bisagra Abatible		2	5386	Embelecedor salida agua	2	4337	
Tapa Bisagra Compás		2	5311	Escuadra alineamiento	4	4710	
Eje Soporte Compás		2	5304	Escuadra alineamiento	4	4742	
Soporte Compás		2	5303	Escuadra cerco	4	5133	
Tapa Soporte Compás		2	5310	Escuadra hoja	4	5179	
Manilla *Ver Tabla en Accesorios		1	s/m	Escuadra exterior	8	1306	
Terminal 180° sin Bulón		1	5361	Junta Central	2L , 2H	5581	
Terminal 90° sin Bulón		1	5483	Junta perimetral hoja	2L , 2H	5529	
				Ángulo vulcanizado	4	A21022	
				Calzo vidrio	2	1301	

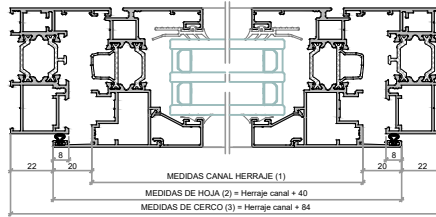

(1) MEDIDAS CANAL HERRAJE

(2) MEDIDAS DE HOJA

(3) MEDIDAS DE CERCO

PIEZAS VARIABLES según altura y anchura del cerramiento

	(1) 591-750 (2) 631-790 (3) 675-834		(1) 751-1200 (2) 791-1240 (3) 835 - 1284		(1) 1201-1450 (2) 1241-1490 (3) 1285-1534		(1) 1451-1950 (2) 1491-1990 (3) 1535-2034	
	DENOMINACIÓN	Cantidad	DENOMINACIÓN	Cantidad	DENOMINACIÓN	Cantidad	DENOMINACIÓN	Cantidad
(1) 280-750 (2) 320-790 (3) 364-834	Cerradero Standard	5347 4	Cerradero Standard	5347 5	Cerradero Standard	5347 5	Cerradero Standard	5347 6
	Tirante 215 SE	5365 2	Tirante 215 SE	5365 2	Tirante 215 SE	5365 2	Tirante 215 SE	5365 2
	Cremona C/Variable (591-750)	5333 1	Cremona C/Variable (751-950)	5334 1	Cremona C/Variable (951-1450)	5335 1	Cremona C/Variable (1451-1950)	5336 1
	Compás Batiente	5492 1	Compás Batiente	5492 1	Compás Batiente	5492 2	Bisagra abatible	5386 1
	Calzo Compás	5493 1	Calzo Compás	5493 1	Calzo Compás	5493 2	Tapa bisagra compás	5311 1
							Eje soporte compás	5304 1
							Soporte compás	5303 1
							Tapa soporte compás	5310 1
							Bisagra oculta hoja	5314 2
							Bisagra oculta marco	5315 2
(1) 751-950 (2) 791-990 (3) 835-1034	Cerradero Standard	5347 4	Cerradero Standard	5347 6	Cerradero Standard	5347 6	Cerradero Standard	5347 8
	Tirante 530 SE (Hasta 950 FFB)	5366 2	Tirante 530 SE (Hasta 950 FFB)	5366 2	Tirante 530 SE (Hasta 950 FFB)	5366 2	Tirante 530 SE (Hasta 950 FFB)	5366 2
	Cremona C/Variable (591-750)	5333 1	Cremona C/Variable (751-950)	5334 1	Cremona C/Variable (951-1450)	5335 1	Cremona C/Variable (1451-1950)	5336 1
	Compás Batiente	5492 1	Compás Batiente	5492 1	Compás Batiente	5492 2	Bisagra abatible	5386 1
	Calzo Compás	5493 1	Calzo Compás	5493 1	Calzo Compás	5493 2	Tapa bisagra compás	5311 1
							Eje soporte compás	5304 1
							Soporte compás	5303 1
							Tapa soporte compás	5310 1
							Bisagra oculta hoja	5314 2
							Bisagra oculta marco	5315 2
(1) 951-1200 (2) 991-1240 (3) 1035-1284	Cerradero Standard	5347 5	Cerradero Standard	5347 7	Cerradero Standard	5347 7	Cerradero Standard	5347 9
	Tirante 740 SE	5379 2	Tirante 740 SE	5379 2	Tirante 740 SE	5379 2	Tirante 740 SE	5379 2
	Cremona C/Variable (591-750)	5333 1	Cremona C/Variable (751-950)	5334 1	Cremona C/Variable (951-1450)	5335 1	Cremona C/Variable (1451-1950)	5336 1
	Compás Batiente	5492 1	Compás Batiente	5492 1	Compás Batiente	5492 2	Bisagra abatible	5386 1
	Calzo Compás	5493 1	Calzo Compás	5493 1	Calzo Compás	5493 2	Tapa bisagra compás	5311 1
							Eje soporte compás	5304 1
							Soporte compás	5303 1
							Tapa soporte compás	5310 1
							Bisagra oculta hoja	5314 2
							Bisagra oculta marco	5315 2
(1) 1201-1450 (2) 1241-1490 (3) 1285-1534	Cerradero Standard	5347 5	Cerradero Standard	5347 7	Cerradero Standard	5347 7	Cerradero Standard	5347 9
	Tirante 1050 SE	5380 2	Tirante 1050 SE	5380 2	Tirante 1050 SE	5380 2	Tirante 1050 SE	5380 2
	Cremona C/Variable (591-750)	5333 1	Cremona C/Variable (751-950)	5334 1	Cremona C/Variable (951-1450)	5335 1	Cremona C/Variable (1451-1950)	5336 1
	Compás Batiente	5492 1	Compás Batiente	5492 1	Compás Batiente	5492 2	Bisagra abatible	5386 1
	Calzo Compás	5493 1	Calzo Compás	5493 1	Calzo Compás	5493 2	Tapa bisagra compás	5311 1
							Eje soporte compás	5304 1
							Soporte compás	5303 1
							Tapa soporte compás	5310 1
							Bisagra oculta hoja	5314 2
							Bisagra oculta marco	5315 2

3. Mecanizado de los perfiles

	REFERENCIA	DENOMINACION	DISEÑO	REFERENCIA	DENOMINACION	DISEÑO
Utillaje	5112	Útil sistema alg		5125	Fresa cerco alg 65 Óptima	
	5169	Útil alg C16 (cremona y bisagras)		5126	Fresa hoja alg 65 Óptima	
	5525	Útil alg C16 + HS		5176	Fresa hoja alg 65 Óptima	
	A23104	Útil alg Vista Hojas Ocultas		5198	Fresa cerco alg 65 Óptima HS	

Para el mecanizado de los perfiles, se deberá utilizar el troquel apropiado para la serie ALG.

Matriz (útil): ref.: 5112, 5169, 5525 y A230104

Fresa cerco: ref.: 5125

Fresas hojas: ref.: 5126 y 5176

El útil ref. 5112, es genérico para todas las series del sistema ALG, por lo que sólo deberán utilizar las operaciones acordes a esta serie.

Se detallan a continuación sólo las operaciones relativas a la serie ALG 65 Óptima HS Canal 16:

Función 1: Escuadra ref.: 5179

Función 2: Escuadra ref.: 1306

Función 3: Escuadras ref.: 4847 y 5133

Función 4: Mecanizado travesaño

Función 5: Vierteaguas

Función 6: Manilla de cuadradillo

Función 7: Mecanizado caja mecanismo frontal

Función 8: Mecanizado bisagra canal 16

MECANIZADO ESCUADRA REF.:5179

PERFILES:
20354L

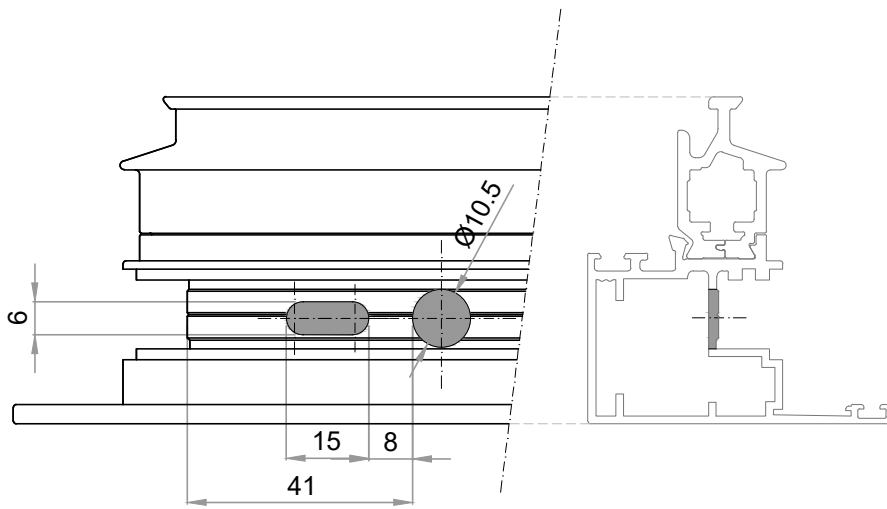

MECANIZADO ESCUADRA REF.:1306

PERFILES:
16779L
20354
8190L

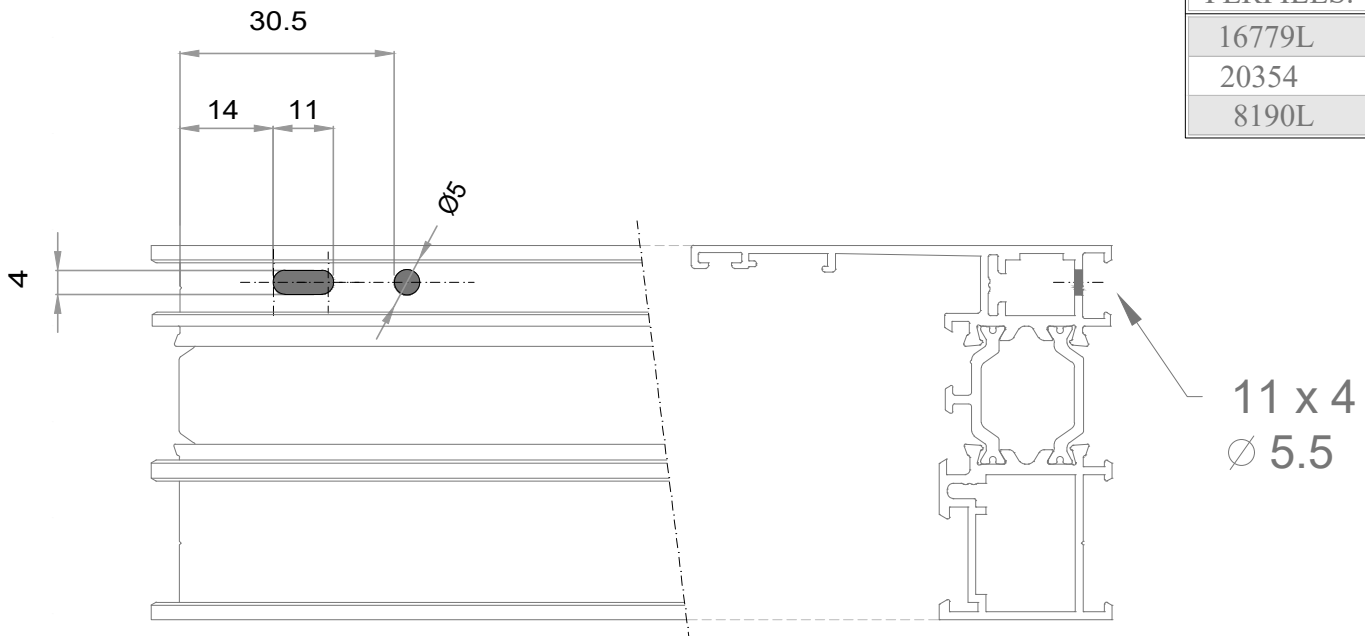

MECANIZADO ESCUADRAS REF.:4847,5133

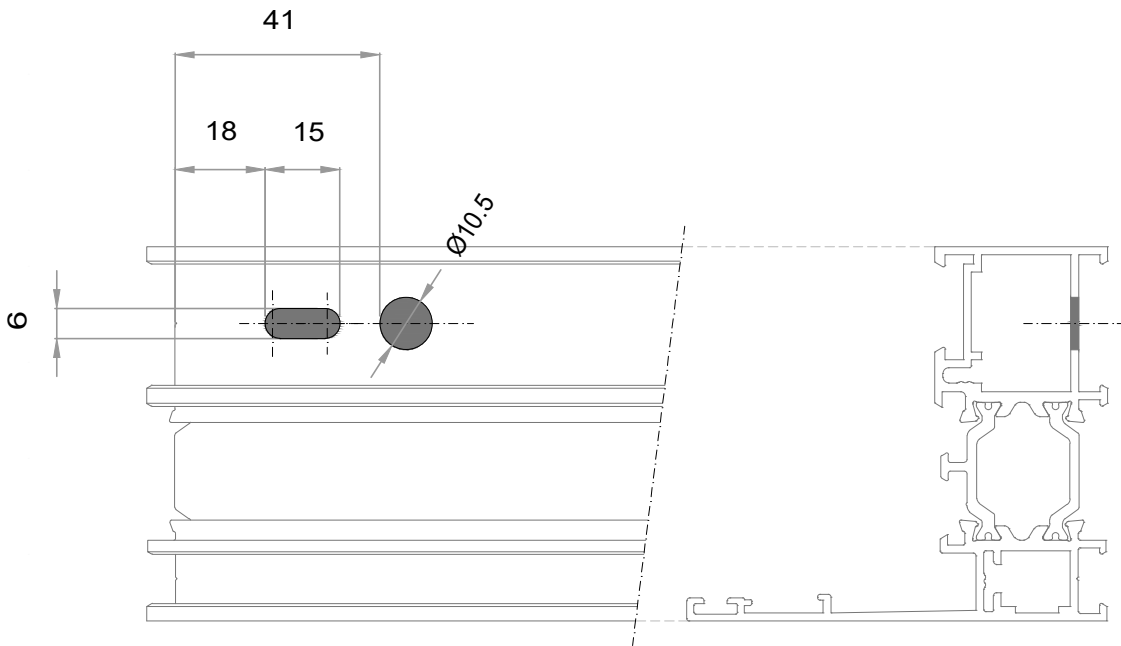

PERFILES:
16779L
8190L

MECANIZADO TRAVESAÑO

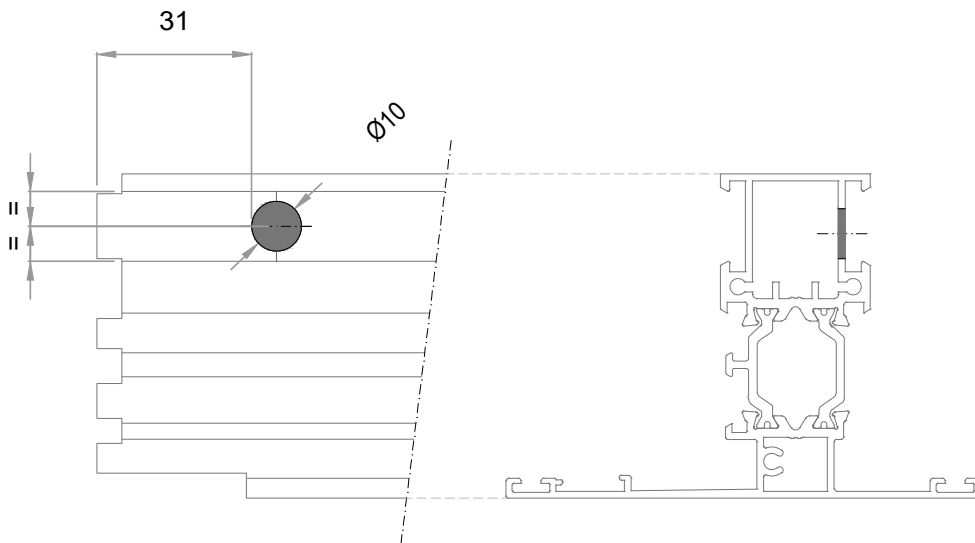

PERFILES:
16767L
16768L

VIERTEAGUAS

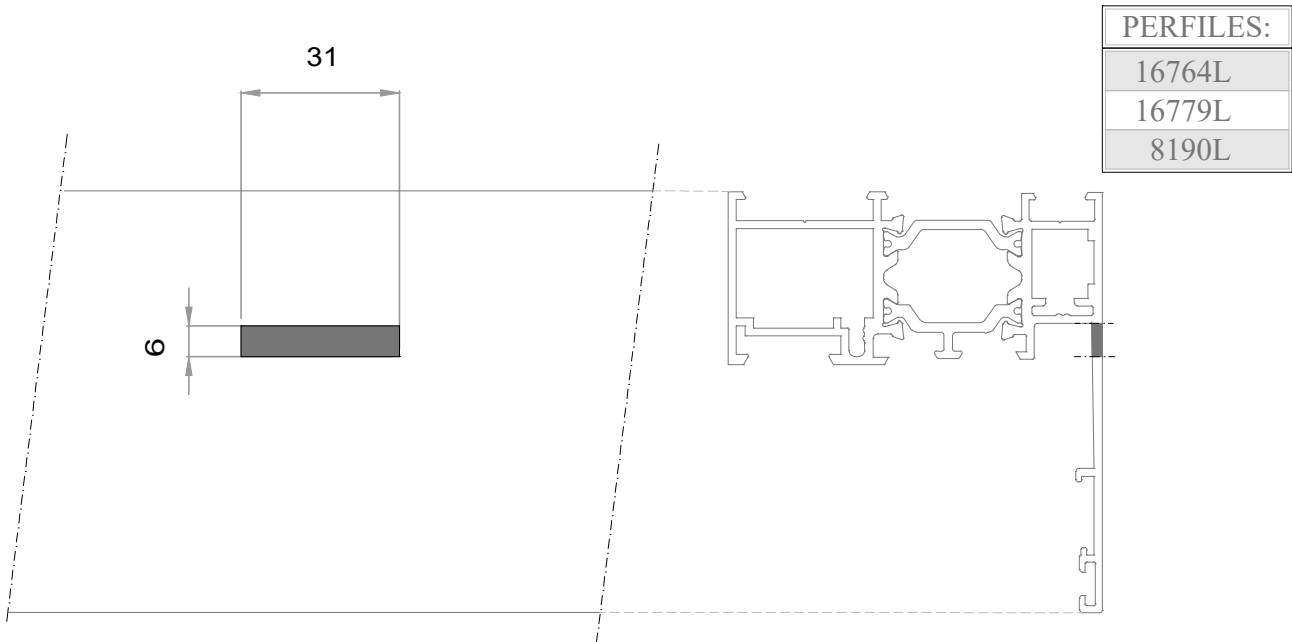

PERFILES:
 20354L

MECANIZADO MANILLA CUADRADILLO

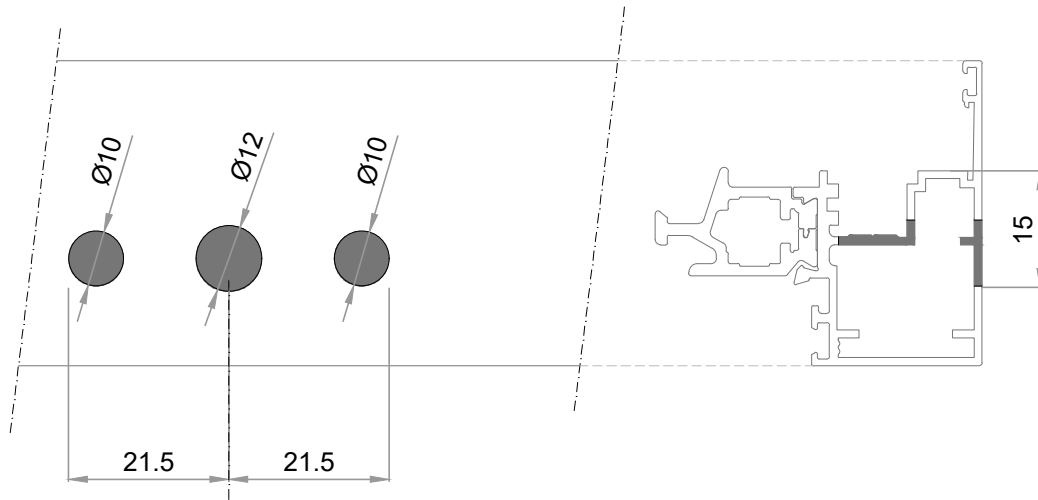

Eje Cremona

MECANIZADO CAJA MECANISMO FRONTAL

Herrajes 5153 o 5081

PERFILES:
 20354L

5153	5081
Mecanismo unidireccional apertura externa 33,5 mm	Mecanismo cuadradillo 7 mm unidireccional Oscilo

Eje Cremona

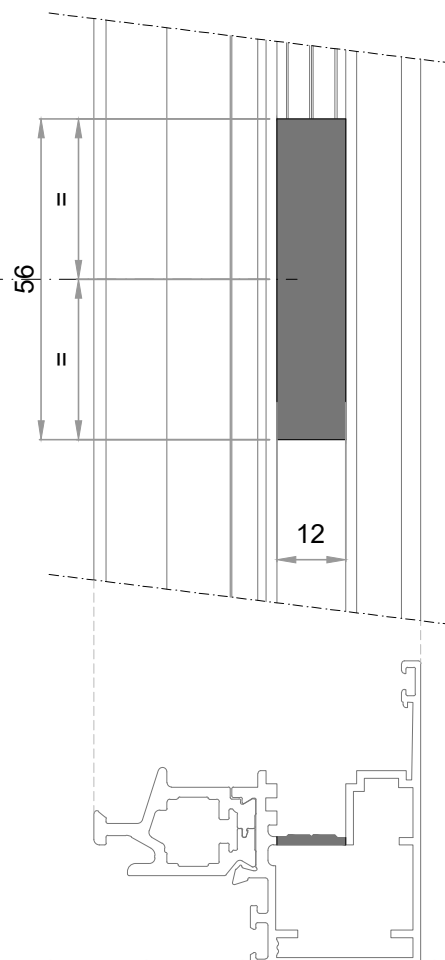

PERFILES:
16779L
8190L

MECANIZADO BISAGRA C16

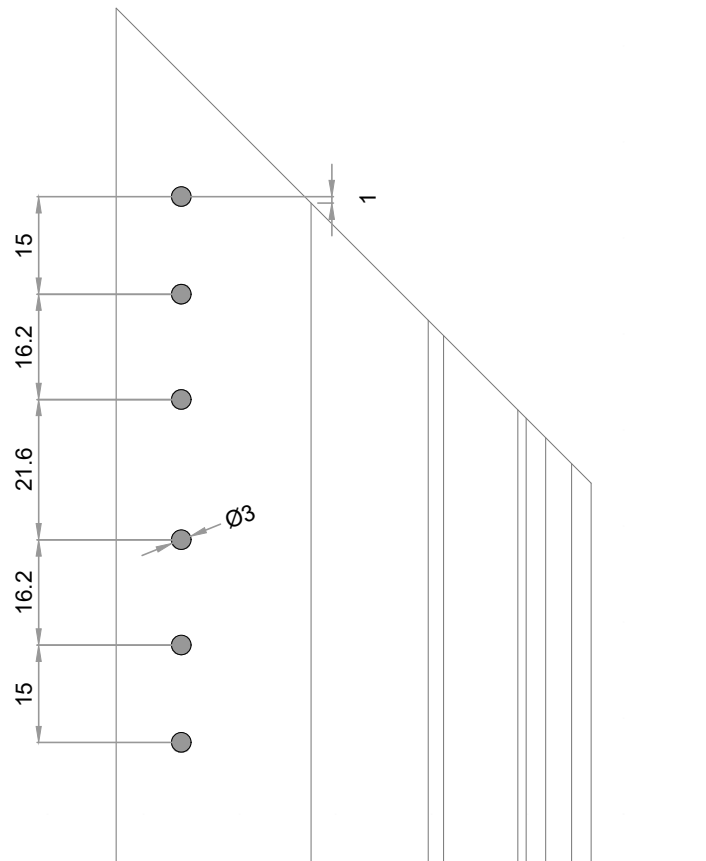
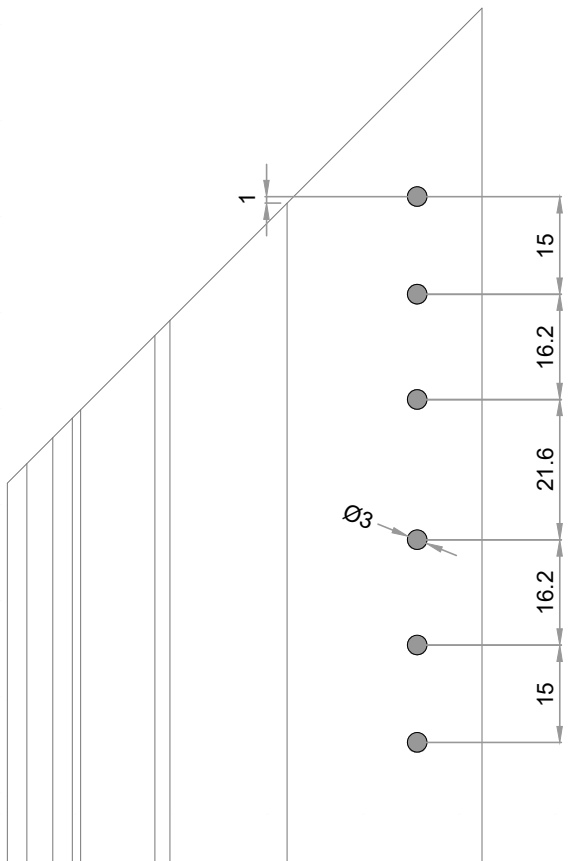
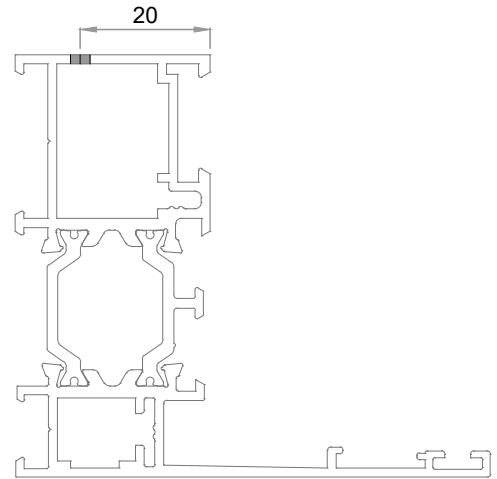
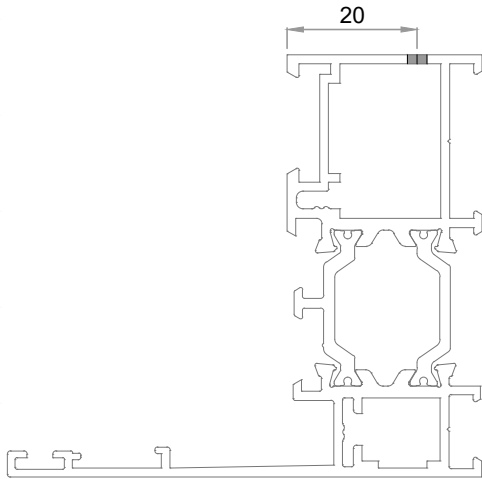

COMPOSICION DE FRESA PARA PILASTRA CERCO

Fresa para pilastra de CERCO alg 65 Óptima HS C16

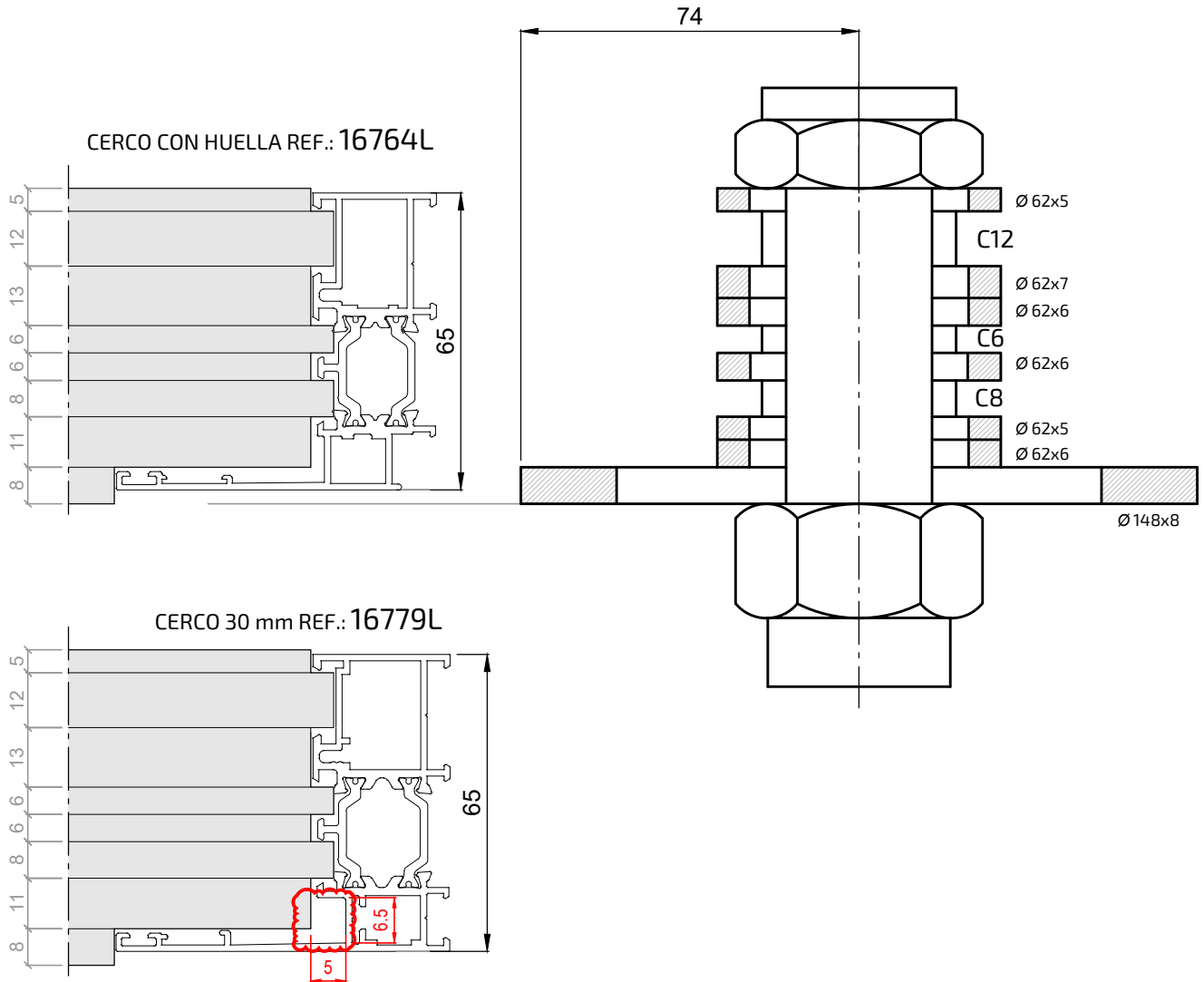

REF.:
5198

Composición fresa para pilastra de CERCO serie alg 65 Óptima HS C16

COMPOSICIÓN FRESAS			
Ø		Espesor	Nº
148	x	8	1
62	x	7	1
62	x	6	3
62	x	5	2

CASQUILLOS	Nº
12 mm	1
8 mm	1
6 mm	1

Sugerencia:

Existe la posibilidad del mecanizado manual de la hoja en el perfil horizontal inferior (mecanizado A), para la evacuación de las posibles condensaciones o filtraciones que puedan surgir.

Estos mecanizados, se dejan a la elección del propio fabricante de la ventana si así los considera oportunos.

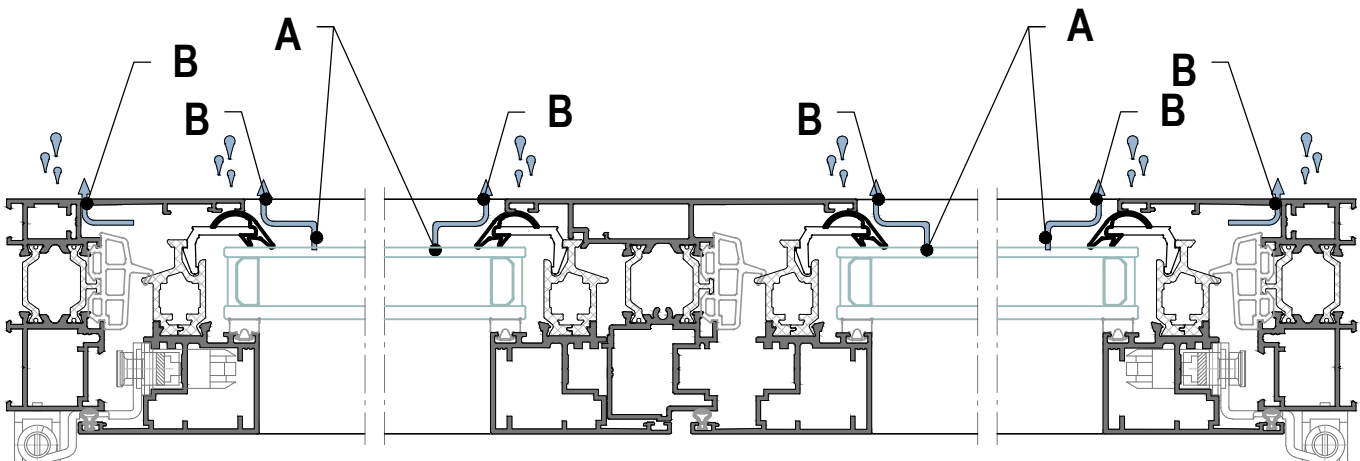
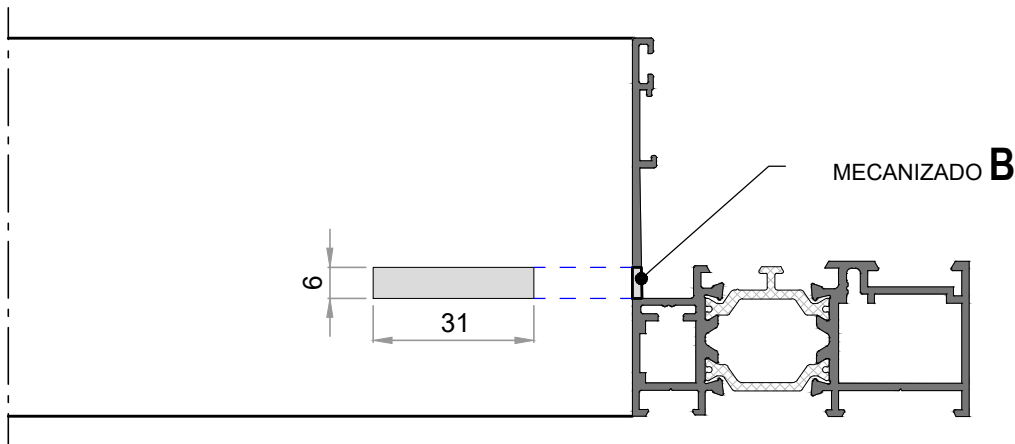
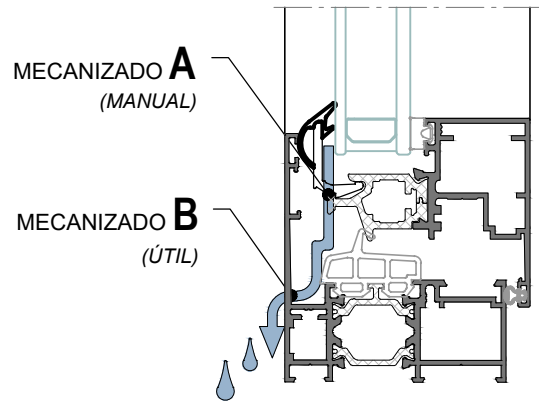
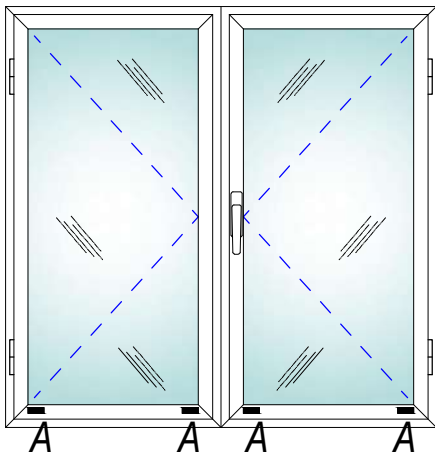

Seccion A-A'

Nº de desagües (mecanizado B) en página siguiente.

Nº DE DESAGÜES:

La realización y números de desagües (mecanizado B), no lleva una regla estricta a seguir, ya que su número, no únicamente dependerá de la longitud de la ventana, sino también de su ubicación y las condiciones climatológicas de la zona.

El instalador valorará dichos condicionantes a la hora de su fabricación.

No obstante, a continuación se detallan a modo de orientación, el número de desagües según la longitud de la propia ventana.

- * Para $L \leq 500$ mm realizar 1 desagüe tal y como se indica en las figuras:

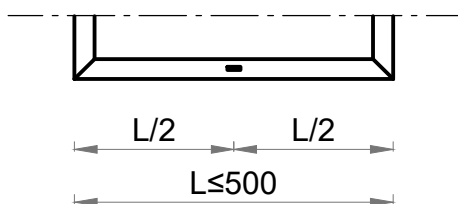

- * Para $500 < L \leq 1100$ mm realizar 2 desagües tal y como se indican en las figuras:

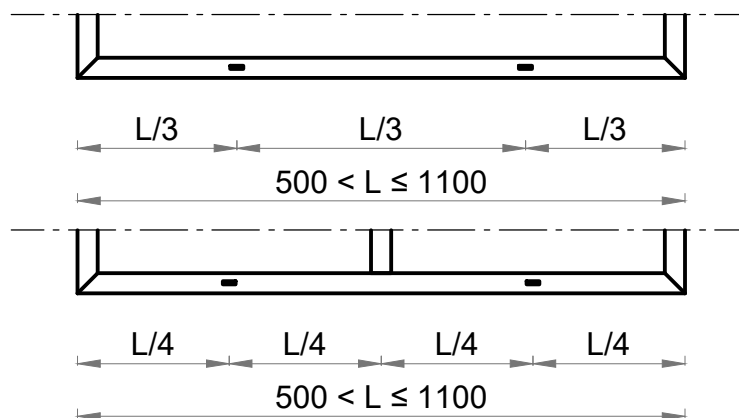

- * Para $1100 < L \leq 2000$ mm realizar 4 desagües, en las que se deberán repartir los desagües en longitudes de cerco iguales manteniendo las mismas distancias.

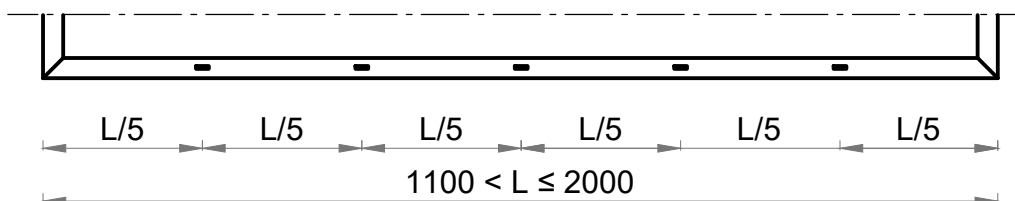

- * Para $L > 2000$ mm, el instalador deberá tener en cuenta la zona climática y exposición de la ventana para definir el nº de desagües.

Observaciones:

Verificar que ningún desagüe coincida con la posición del nudo central (encuentro de dos hojas).

Para ventanas con persiana, realizar el cajado del recogedor en la guía, siendo el cajado acorde con el tipo de recogedor.



Los perfiles una vez mecanizados, han de manipularse al siguiente puesto con el suficiente cuidado para evitar daños.

4. Montaje del marco

Una vez cortadas y mecanizadas las piezas que conforman la ventana, realizaremos el armado previo del marco mediante escuadras.

4.1 Armado del marco

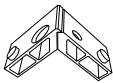
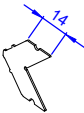
PERFIL MARCO	Ref. ESCUADRAS
16779L (ventana)	1306 5133 4742 (alineamiento)
8190L (ventana)	1306 5133 4742 (alineamiento) 4710 (alineamiento)

REFERENCIA	DENOMINACION	DISEÑO	REFERENCIA	DENOMINACION	DISEÑO	
Escuadras	1306	Escuadra exterior		5133	Escuadra de cerco	
	4710	Escuadra alineamiento		4742	Escuadra alineamiento	

- 1) Aplicar sellante en los extremos de los perfiles cortados a inglete con el objetivo de garantizar la estanqueidad de la ventana.
- 2) Colocación de las escuadras, en los mecanizados realizados a tal efecto.
- 3) Unión de los perfiles, mediante apriete de la escuadra con llave allen.
- 4) Limpieza de los restos de sellante sobrante en la esquina.

4.2 Colocación de pilastra en cerco y hoja

Ref. PILASTRA	Ref. TACO
16767L	5159
16768L	4347

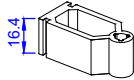
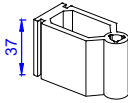
Tacos	REFERENCIA	DENOMINACION	DISEÑO	REFERENCIA	DENOMINACION	DISEÑO
	5159	Taco pilastra ventana alg		4347	Taco pilastra ancha alg	

COLOCACIÓN TACO PILASTRA ASIMÉTRICA

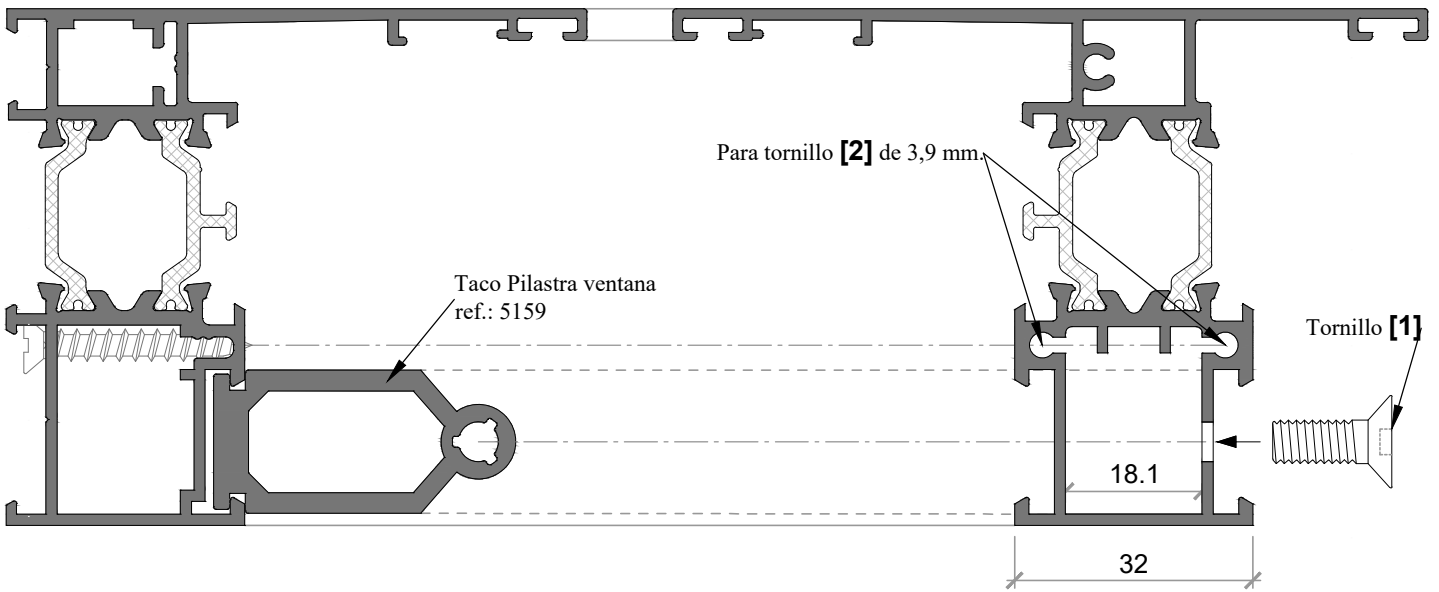
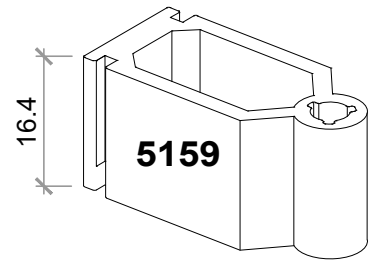

16779L
 Cerco ventana alg 65 Óptima HS C16

16767L
 Pilastra asimétrica alg 65 Óptima HS

El sistema de fijación de las pilastras sobre el marco o la hoja se realiza de la siguiente manera:

- Mediante el taco específico de cada pilastra anclado en el marco o la hoja con el pasador suministrado, y fijado a la pilastra con el tornillo **[1]**. Y opcionalmente con los 2 tornillos **[2]** situados en el tubular interior de la pilastra.

COLOCACIÓN TACO PILASTRA SIMÉTRICA

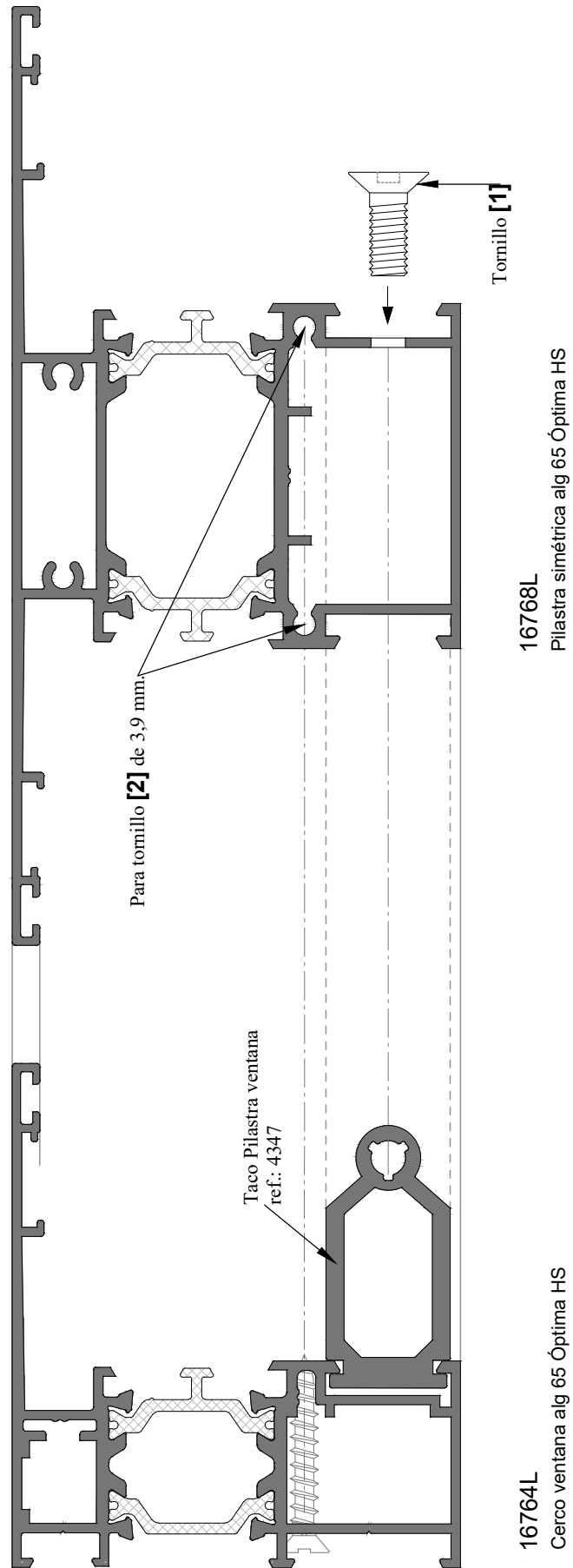
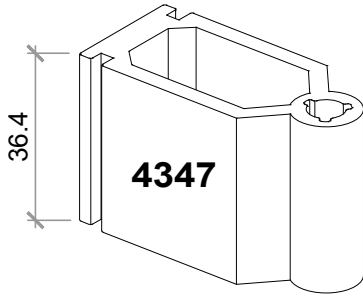

COLOCACIÓN PILASTRA - CERCO MEDIANTE TACO

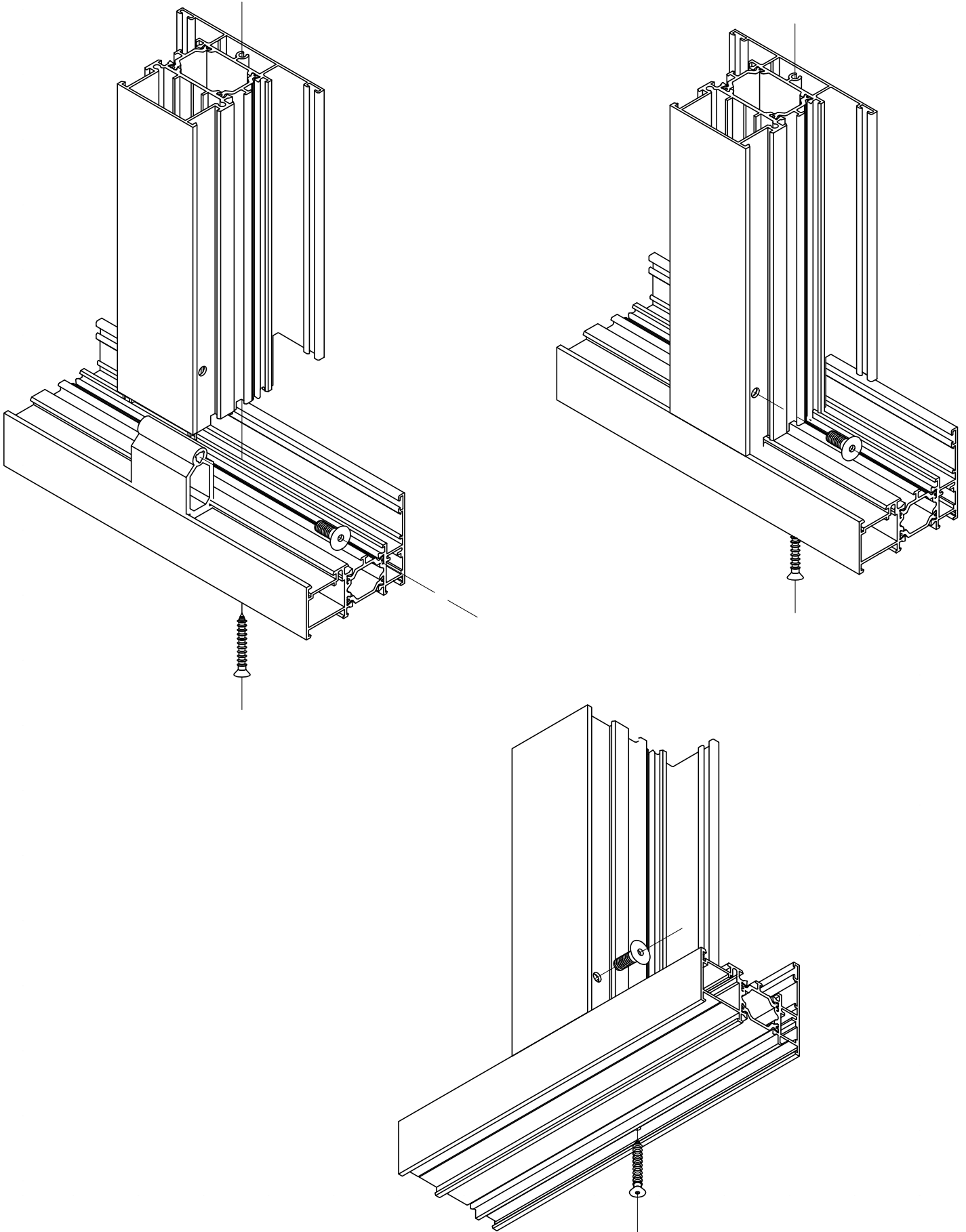

COLOCACIÓN PILASTRA - CERCO MEDIANTE TORNILLOS

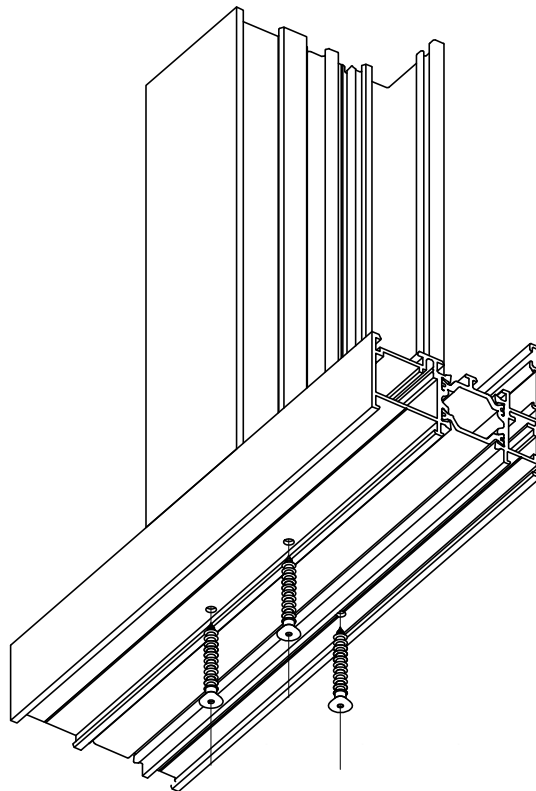
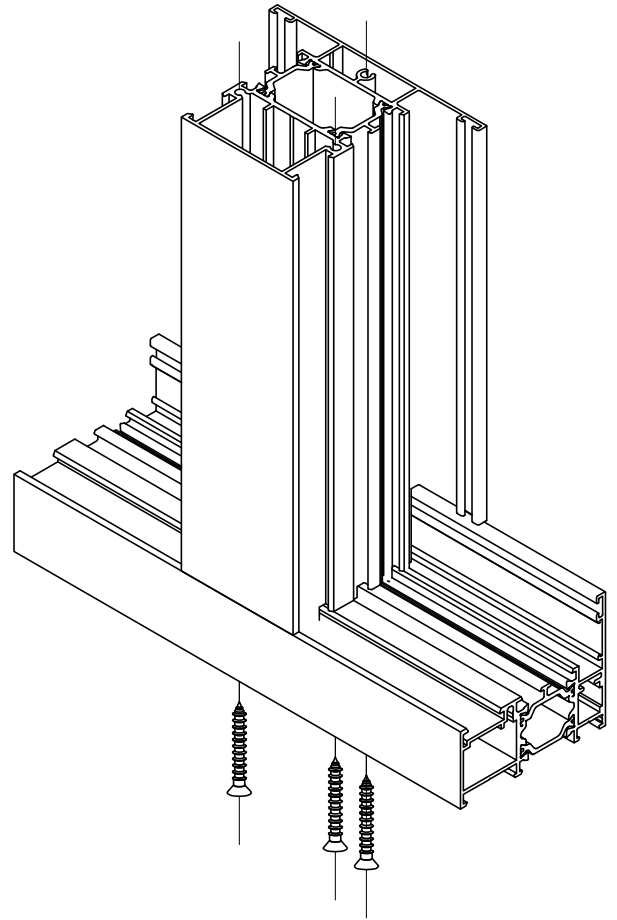
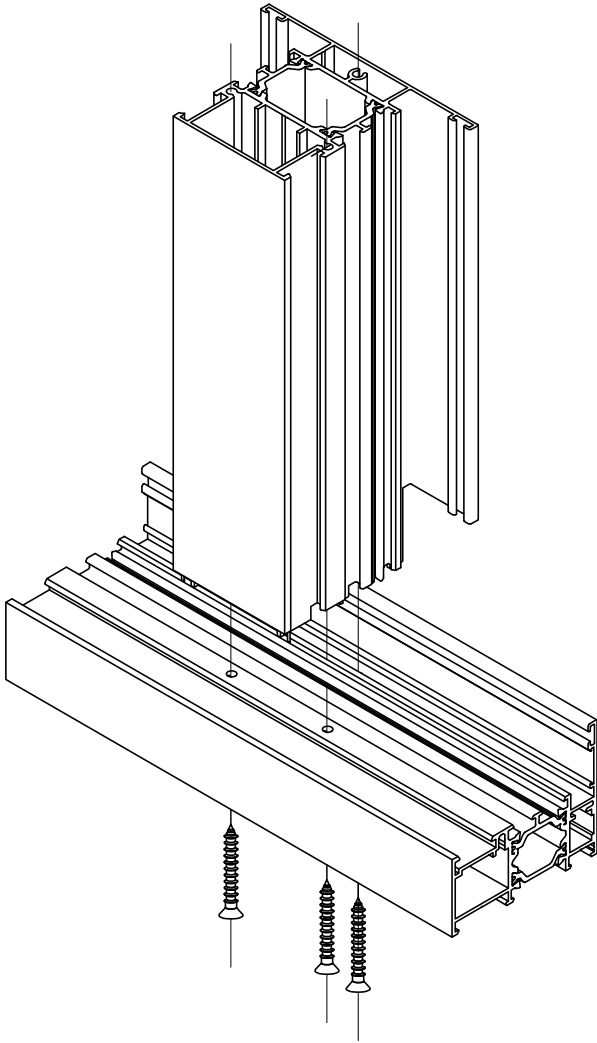

4.3 Unión de cercos Perfil ref.: 20075

Para realizar la unión de cercos, en primer lugar escogemos los cercos que vamos a unir.
A continuación, cogemos el perfil ref.: 20075 y lo colocamos en la posición correspondiente.
En caso de ser necesario, partiremos el perfil ref.: 20075 de manera manual como se muestra en el detalle siguiente.

Finalmente, unimos mediante tornillos, los perfiles ref.: 20075 a los cercos.

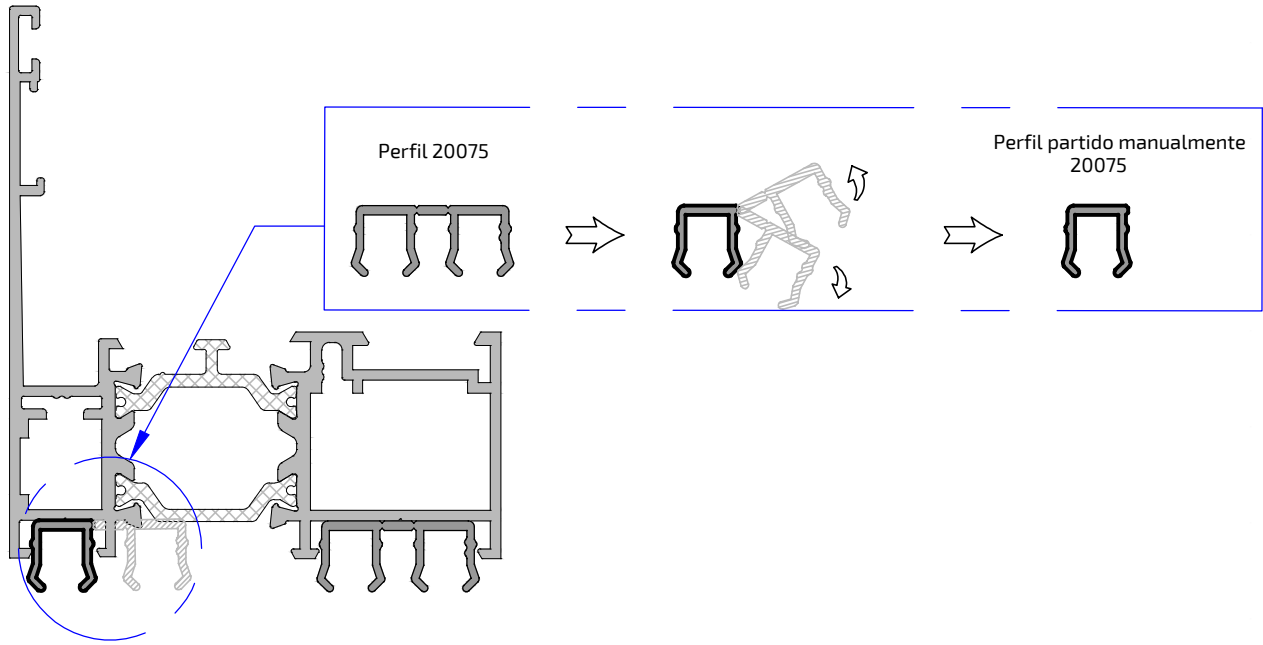

Colocamos el cerco que queremos unir ayudándonos de los perfiles ref.: 20075 como guías.
En último lugar, fijamos mediante un tornillo ambos cercos como se muestra en el detalle siguiente.

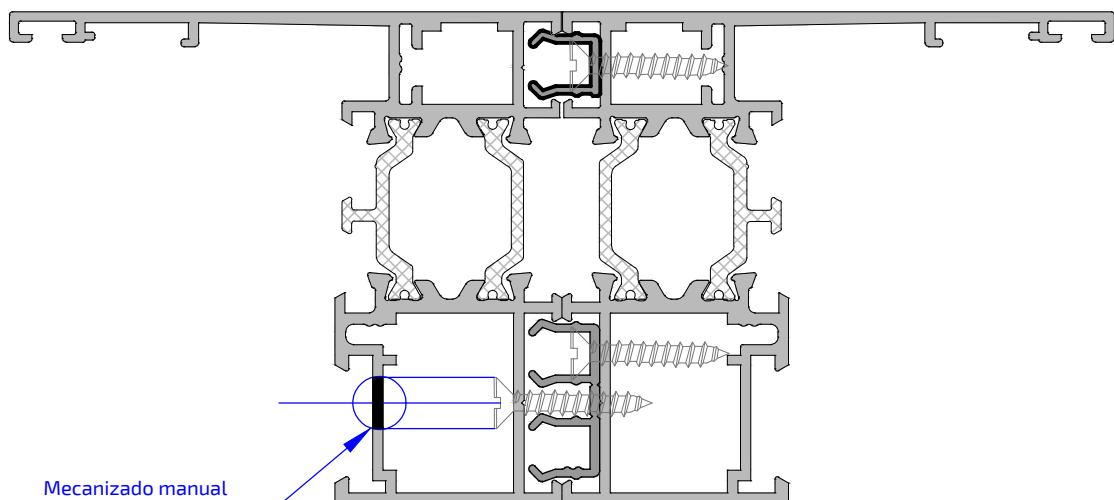

Este procedimiento sirve para la unión de cercos entre 2 cercos de series practicables, 2 cercos de series correderas así como para la unión de cercos entre serie practicable y corredera siempre y cuando ambos cercos tenga la misma dimensión como se muestra en el siguiente detalle.

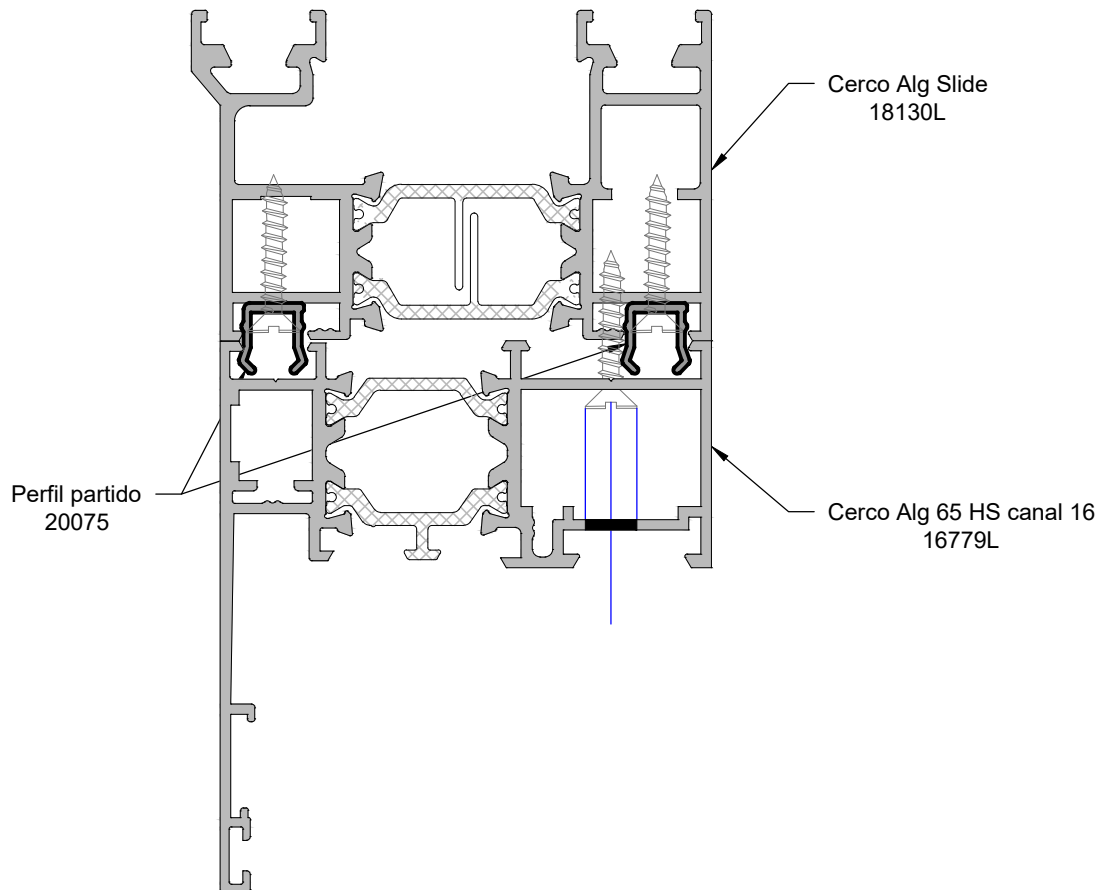

4.4 Unión de cercos Perfil ref.: 20093

Para realizar la unión de cercos, en primer lugar escogemos los cercos que vamos a unir.
A continuación, cogemos las piezas soporte clip interior ref.: 5120 y 5121 y lo colocamos en la posición correspondiente y las atornillamos a los cercos.

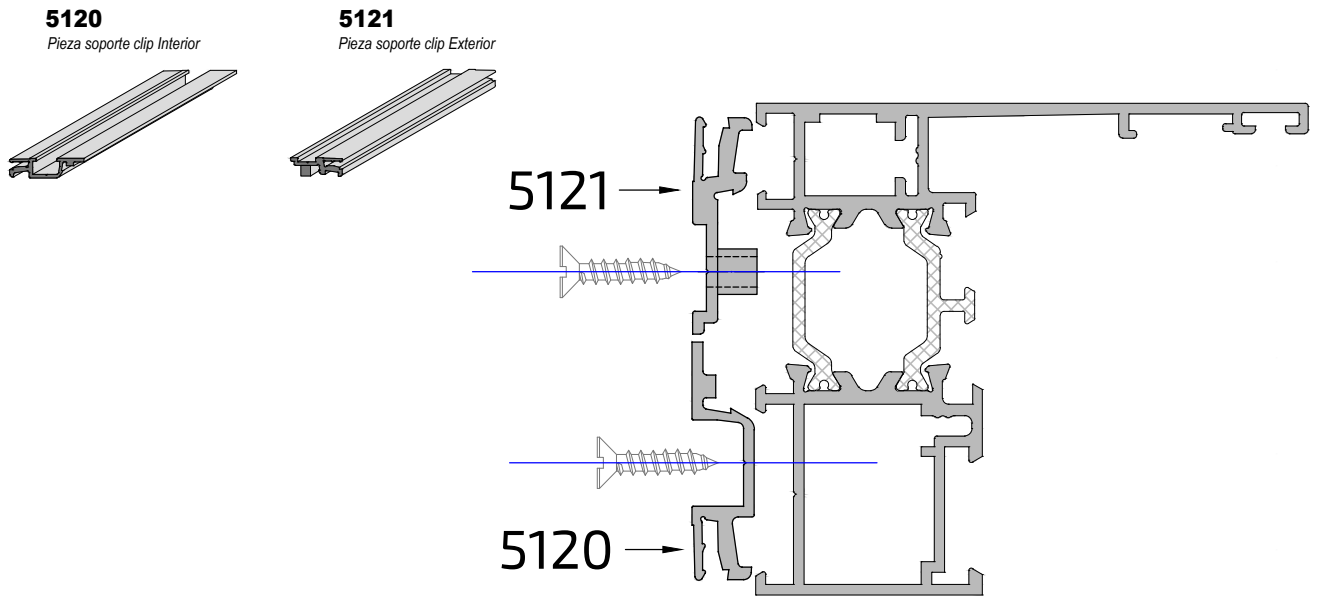

Una vez realizado el proceso anterior en ambos cercos, procederemos a unirlos con el perfil ref.: 20093.
introduciremos el perfil ref.: 20093 en las gargantas de las piezas 5120 y 5121 y de esta manera quedarán unidos los cercos.
Para finalizar, fijamos ambos cercos mediante un tornillo como se muestra en el detalle.

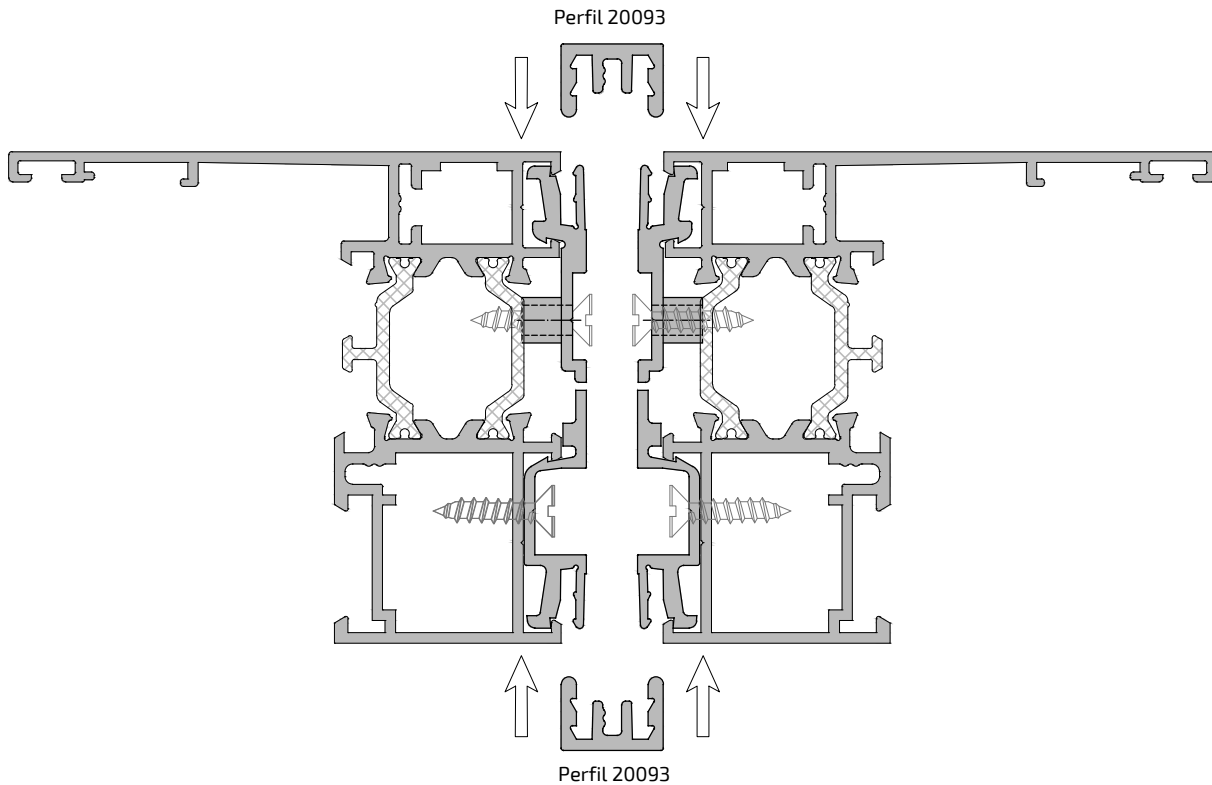

Para finalizar, fijamos ambos cercos mediante un tornillo como se muestra en el detalle.

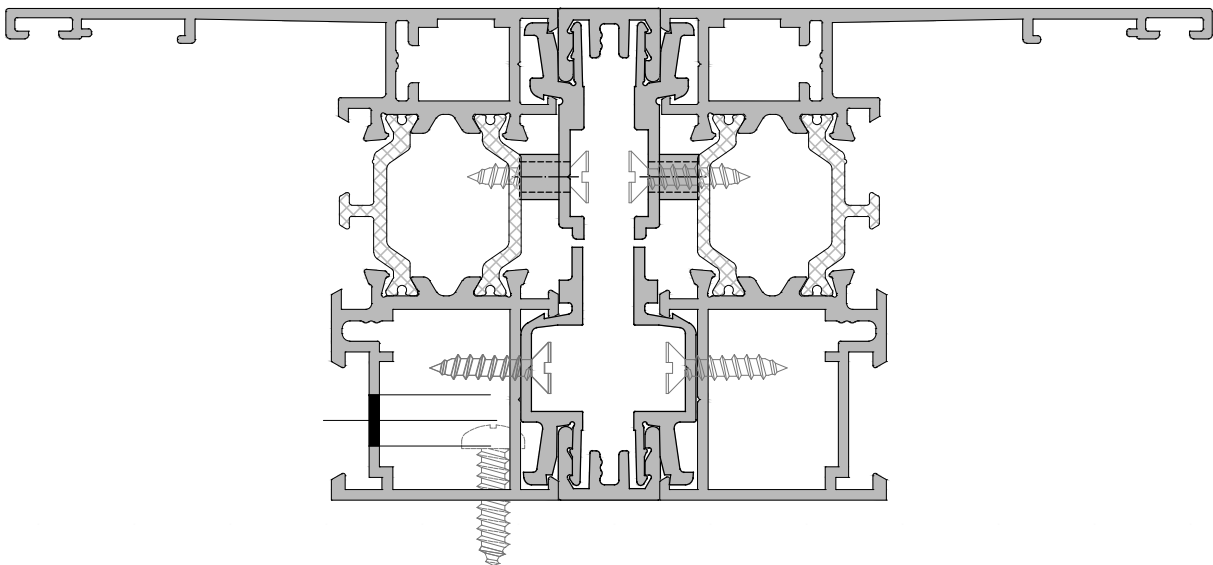

Este procedimiento sirve para la unión de cercos entre 2 cercos de series practicables, 2 cercos de series correderas así como para la unión de cercos entre serie practicable y corredera siempre y cuando ambos cercos tenga la misma dimensión como se muestra en el siguiente detalle.

5573
Pieza soporte Slide

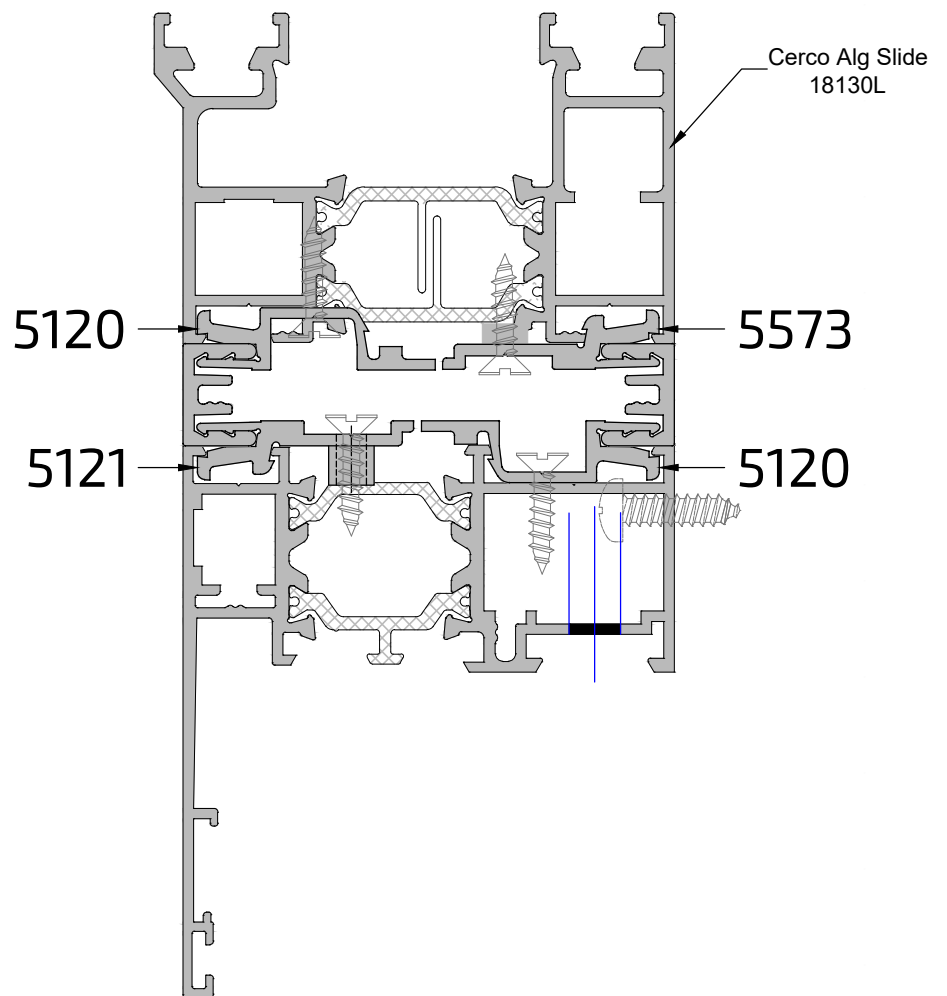
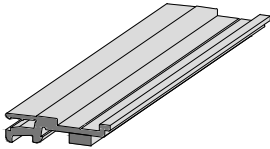

5. Montaje de la hoja

Previo al montaje y ensamblaje de las hojas, se deberá verificar que todos sus mecanizados han sido ya realizados.

5.1 Armado de la hoja

- 1) Aplicar sellante en los extremos de los perfiles
- 2) Colocación de las escuadras en los mecanizados realizados a tal efecto.

PERFIL HOJA	Ref. ESCUADRAS
20354L (ventana)	1306 5179 4710 (alineamiento)

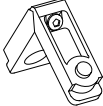
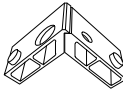
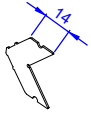
	REFERENCIA	DENOMINACION	DISEÑO
Escuadras	1306	Escuadra interpoliamida	
	5179	Escuadra hoja	
	4710	Escuadra alineamiento 14 mm.	

- 3) Unión de los perfiles mediante apriete de la escuadra con llave allen.
- 4) Limpieza de los restos del sellante sobrante en las esquinas.

5.2 Montaje del perfil inversor en hoja pasiva.

- 1) Montaje de la junta central ref.: 5581 en el perfil inversor ref.: 16781L.
- 2) Aplicar silicona en el juego de las 2 tapas ref.: 5187, en toda la superficie de contacto y rellenando los huecos de la pieza.
- 3) Atornillar dichas tapas con tornillos avellanados, teniendo en cuenta que ambas tapas guardan mano (superior e inferior).
- 4) Realizar taladros a 10 cm de cada extremo y el resto cada 50-60 cm.
- 5) Aplicar un cordón de silicona a lo largo de la hoja en el punto de contacto entre inversora y hoja por la parte exterior, y un cordón transversal en cada extremo (el cordón de aplicarse de fuera hacia dentro).
- 6) Clipar y fijar la inversora a la hoja con tornillos 4,2 x 32 mm en los taladros descritos en el punto 4.
- 7) Limpiar los restos de sellante.

6. Montaje de juntas en marco y hojas*** Montaje de juntas en marco**

- 1) Colocar junta central ref.: 5581 en todos los palos del marco, manualmente o mediante máquina, así como los ángulos vulcanizados de la junta central ref.: A21022.
- 2) Cortarlas en ambos extremos a 90° la junta central, teniendo en cuenta que ha de cortarse siempre aproximadamente 1 cm a mayores.

*** Montaje de juntas en hoja**

- 1) Colocar la junta perimetral ref.:5529 en todos los palos de hoja excepto en el vertical lado inversora de la hoja pasiva para ventanas de 2 hojas.
- 2) Colocar junta interior de acristalamiento que corresponda según medida de vidrio (1311, 1312, 1313, 1314, 1315, 1316, 1317, 1318, 1361 o 1362)

*** Colocación de felpudo en guías de persianas: (Para ventanas con persiana)**

- 1) Cortar el felpudo según la dimensión de las guías.
- 2) Introducir el felpudo en el canal de la guía, doblando el extremo de las misma para que actúe como cierre, evitando así que éste se desplace.

7. Montaje de guías de persiana monoblock

- 1) Colocar las guías sobre el marco y atarlas con un tornillo 4,2 x 19 mm a cada extremo y entre estos dos, uno cada 30 - 40 cm
- 2) Sellar la unión exterior entre el marco y las guías.
- 3) Limpieza de los restos de sellante.

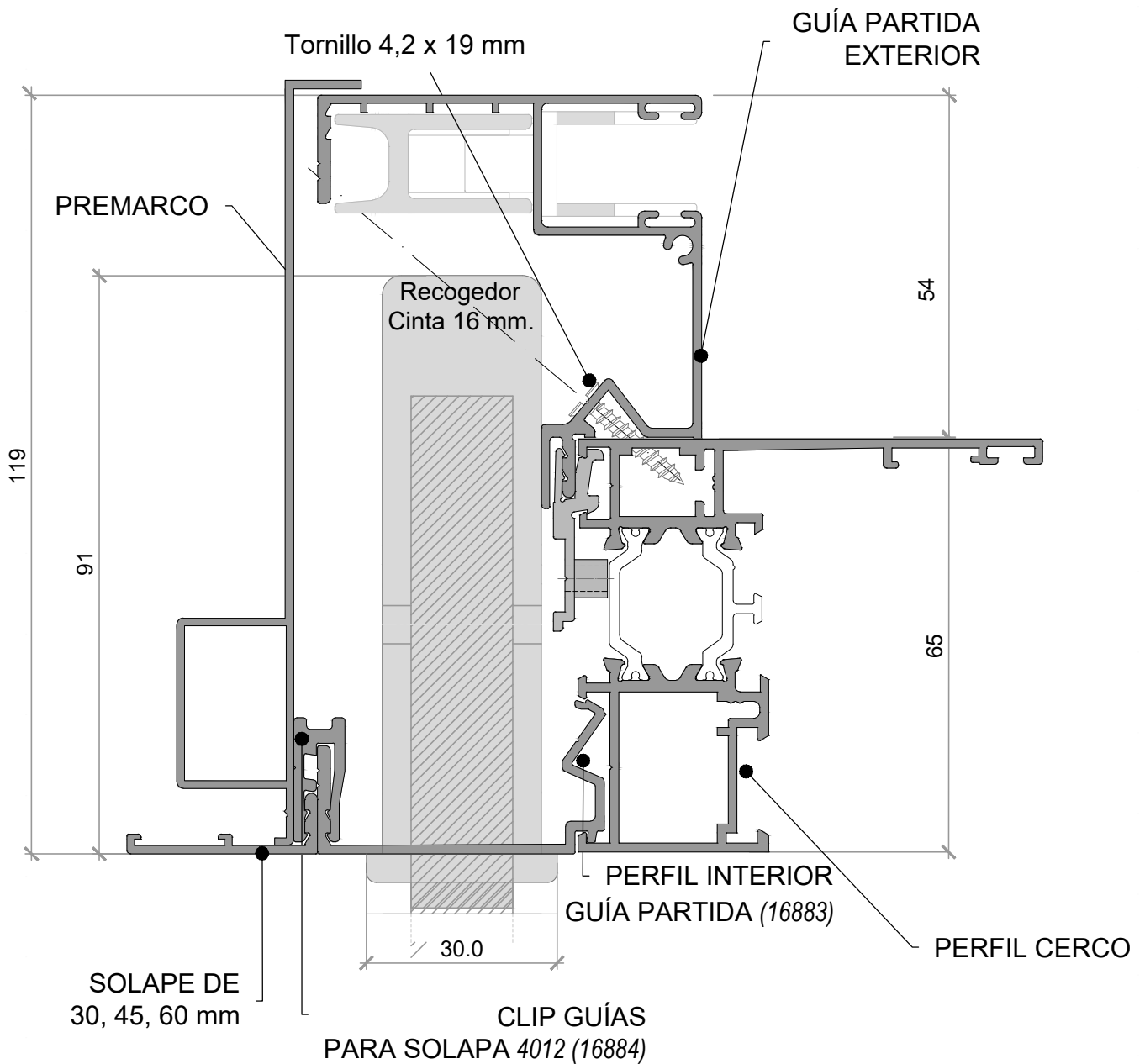

8. Montaje del herraje en hojas

En las tablas siguientes, se especifican los herrajes que han de llevar las ventanas.

Tener en cuenta que para colocar las bisagras en las hojas puede ser necesario destajar la junta **ref.: 5529** en la longitud de la bisagra para que ésta no interfiera en su correcto funcionamiento.

Los sistemas de ventanas practicables y oscilo-batientes también se pueden ejecutar con altura sobredimensionada hasta 2800 mm de medida del canal herraje en su parte vertical. El lado de la manilla se amplía con la prolongación 500 o prolongación 250 según la medida del canal herraje en su parte horizontal. El lado de la hoja pasiva se amplía con la prolongación 500 y el cerradero para la prolongación 500 o prolongación 250 según la medida del canal herraje en su parte vertical.

La construcción se debe realizar conforme a los planos siguientes (ver páginas 54 y 55).

Herraje Oscilo-Batiente UNI-JET D 13 x 20

Mecanismo de Cota Variable

HOJA ACTIVA

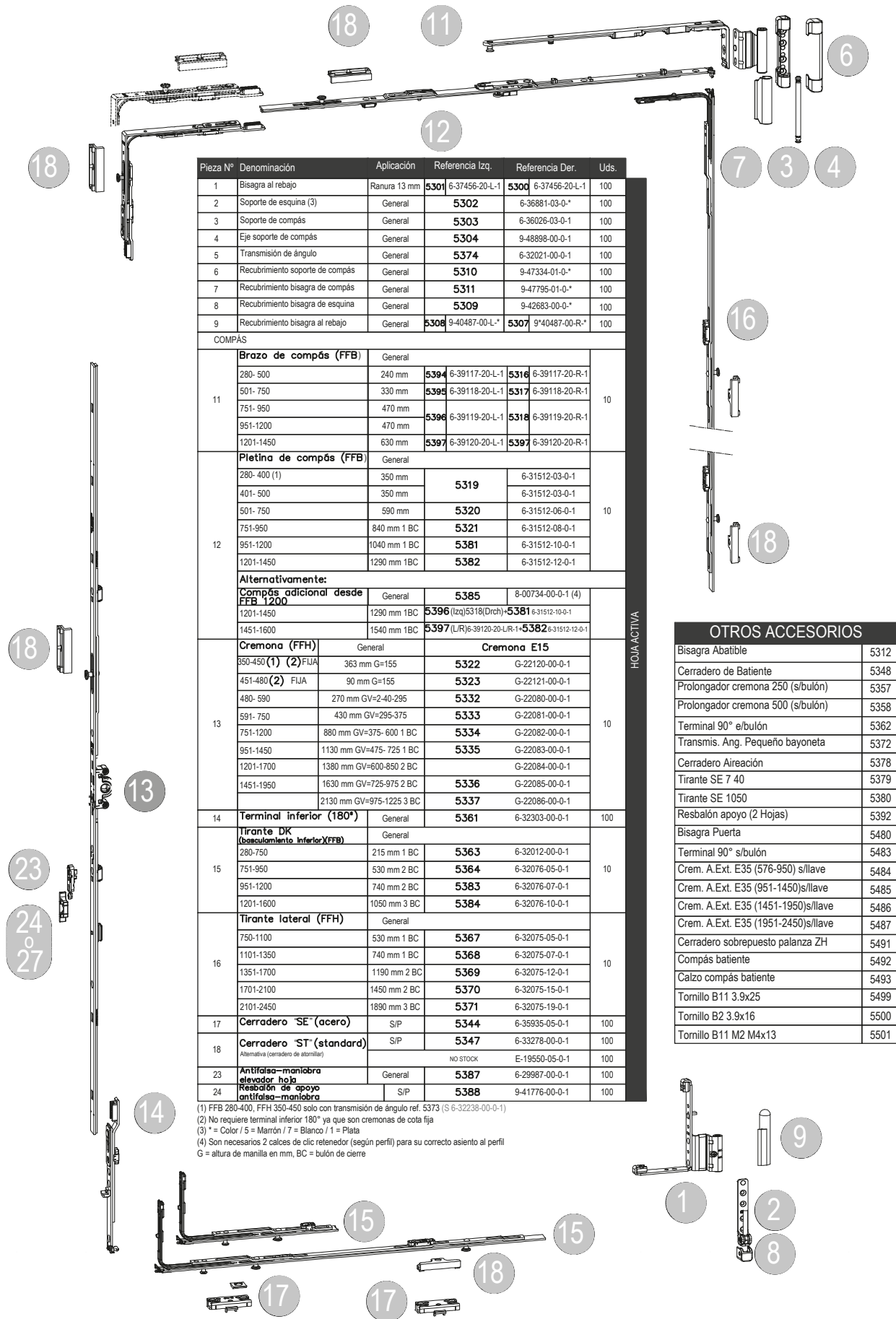

Pieza N°	Denominación	Aplicación	Referencia Izq.	Referencia Der.	Uds.		
1	Bisagra al rebajo	Ranura 13 mm	5301	6-37456-20-L-1	5300	6-37456-20-L-1	100
2	Soporte de esquina (3)	General	5302	6-36881-03-0*			100
3	Soporte de compás	General	5303	6-36026-03-0-1			100
4	Eje soporte de compás	General	5304	9-48898-00-0-1			100
5	Transmisión de ángulo	General	5374	6-32021-00-0-1			100
6	Recubrimiento soporte de compás	General	5310	9-47334-01-0*			100
7	Recubrimiento bisagra de compás	General	5311	9-47795-01-0*			100
8	Recubrimiento bisagra de esquina	General	5309	9-42683-00-0*			100
9	Recubrimiento bisagra al rebajo	General	5308	9-40487-00-L*	5307	9-40487-00-R*	100
COMPÁS							
11	Brazo de compás (FFB)	General					10
	280- 500	240 mm	5394	6-39117-20-L-1	5316	6-39117-20-R-1	
	501- 750	330 mm	5395	6-39118-20-L-1	5317	6-39118-20-R-1	
	751- 950	470 mm					
	951-1200	470 mm	5396	6-39119-20-L-1	5318	6-39119-20-R-1	
1201-1450	630 mm	5397	6-39120-20-L-1	5397	6-39120-20-R-1		
12	Pletina de compás (FFB)	General					10
	280- 400 (1)	350 mm			5319	6-31512-03-0-1	
	401- 500	350 mm				6-31512-03-0-1	
	501- 750	590 mm			5320	6-31512-06-0-1	
	751-950	840 mm 1 BC			5321	6-31512-08-0-1	
951-1200	1040 mm 1 BC			5381	6-31512-10-0-1		
1201-1450	1290 mm 1BC			5382	6-31512-12-0-1		
Alternativamente:							
Compás adicional desde FFB 1200		General	5385	8-00734-00-0-1 (4)			
1201-1450	1290 mm 1BC		5396	(Izq)5318(Drch)	5381	6-31512-10-0-1	
1451-1600	1540 mm 1BC		5397	(LR)6-39120-20-LR-1	5382	6-31512-12-0-1	
13	Cremona (FFH)	General				Cremona E15	10
	350-450 (1) (2) FIJA	363 mm G=155			5322	G-22120-00-0-1	
	451-480 (2) FIJA	90 mm G=155			5323	G-22121-00-0-1	
	480- 590	270 mm GV=2-40-295			5332	G-22080-00-0-1	
	591- 750	430 mm GV=295-375			5333	G-22081-00-0-1	
	751-1200	880 mm GV=375- 600 1 BC			5334	G-22082-00-0-1	
	951-1450	1130 mm GV=475- 725 1 BC			5335	G-22083-00-0-1	
	1201-1700	1380 mm GV=600-850 2 BC				G-22084-00-0-1	
	1451-1950	1630 mm GV=725-975 2 BC			5336	G-22085-00-0-1	
		2130 mm GV=975-1225 3 BC			5337	G-22086-00-0-1	
14	Terminal inferior (180°)	General	5361	6-32303-00-0-1			100
15	Tirante DK (basculamiento inferior)(FFB)	General					10
	280-750	215 mm 1 BC	5363	6-32012-00-0-1			
	751-950	530 mm 2 BC	5364	6-32076-05-0-1			
	951-1200	740 mm 2 BC	5383	6-32076-07-0-1			
	1201-1600	1050 mm 3 BC	5384	6-32076-10-0-1			
16	Tirante lateral (FFH)	General					10
	750-1100	530 mm 1 BC	5367	6-32075-05-0-1			
	1101-1350	740 mm 1 BC	5368	6-32075-07-0-1			
	1351-1700	1190 mm 2 BC	5369	6-32075-12-0-1			
	1701-2100	1450 mm 2 BC	5370	6-32075-15-0-1			
	2101-2450	1890 mm 3 BC	5371	6-32075-19-0-1			
17	Cerradero SE (acero)	S/P	5344	6-35935-05-0-1			100
18	Cerradero ST (standard)	S/P	5347	6-33278-00-0-1			100
	Alternativa (cerradero de aluminio)		NO STOCK	E-19550-05-0-1			100
23	Antifalsa-maniobra elevador hoja	General	5387	6-29987-00-0-1			100
24	Resbalón de apoyo antifalsa-maniobra	S/P	5388	9-41776-00-0-1			100

OTROS ACCESORIOS	
Bisagra Abatible	5312
Cerradero de Batiente	5348
Prolongador cremona 250 (s/bulón)	5357
Prolongador cremona 500 (s/bulón)	5358
Terminal 90° e/bulón	5362
Transmis. Ang. Pequeño bayoneta	5372
Cerradero Aireación	5378
Tirante SE 7 40	5379
Tirante SE 1050	5380
Resbalón apoyo (2 Hojas)	5392
Bisagra Puerta	5480
Terminal 90° s/bulón	5483
Crem. A.Ext. E35 (576-950) s/llave	5484
Crem. A.Ext. E35 (951-1450)s/llave	5485
Crem. A.Ext. E35 (1451-1950)s/llave	5486
Crem. A.Ext. E35 (1951-2450)s/llave	5487
Cerradero sobrepuesto palaniza ZH	5491
Compás batiente	5492
Calzo compás batiente	5493
Tornillo B11 3.9x25	5499
Tornillo B2 3.9x16	5500
Tornillo B11 M2 M4x13	5501

(1) FFB 280-400, FFH 350-450 solo con transmisión de ángulo ref. 5373 (S 6-32238-00-0-1)
 (2) No requiere terminal inferior 180° ya que son cremonas de cota fija
 (3) * = Color / 5 = Marrón / 7 = Blanco / 1 = Plata
 (4) Son necesarios 2 calces de clic retenedor (según perfil) para su correcto asiento al perfil
 G = altura de manilla en mm, BC = bulón de cierre

Herraje Oscilo-Batiente UNI-JET D 13 x 20

Mecanismo de Cota Variable

HOJA PASIVA

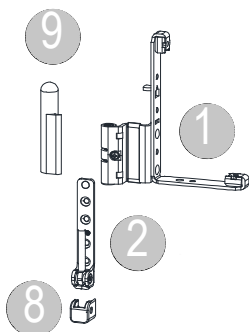
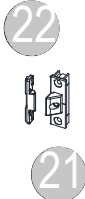
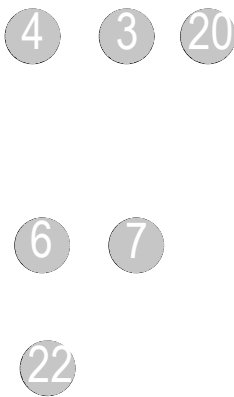
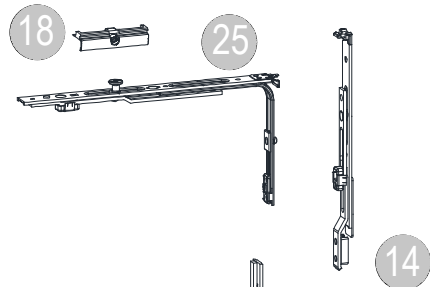
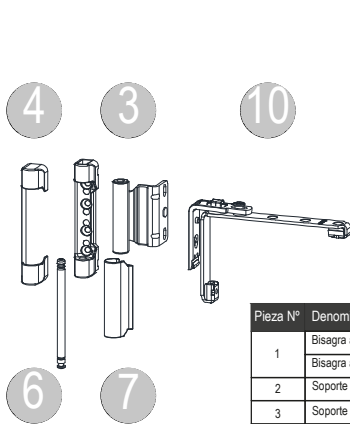

Pieza Nº	Denominación	Aplicación	Ref. ALUGOM	Uds.
1	Bisagra al rebajo DERECHA	Ranura 13 mm	5300 DERECHA	100
	Bisagra al rebajo IZQUIERDA	Ranura 13 mm	5301 IZQUIERDA	100
2	Soporte de esquina (3)	General	5302	100
3	Soporte de compás	General	5303	100
4	Eje soporte de compás	General	5304	100
5	Recubrimiento soporte de compás	General	5310	100
6	Recubrimiento bisagra de compás	General	5311	100
7	Recubrimiento soporte de esquina	General	5309	100
9	Recubrimiento bisagra al rebajo (Dcha)	General	5307 (Dcha)	100
	Recubrimiento bisagra al rebajo (Izq)	General	5308 (Izq)	100
10	Falso compás	General	5305	100
14	Terminal inferior 180° s/bulón	General	5361	100
18	Cerradero "ST"(standard)	S/P	5347	100
	Alternativa (Cerradero de atornillar)	NO STOCK		100
17	Cerradero "SE" acero	S/P	5344	100
20	Bisagra intermedia	Ranura 13 mm	5313	100
21	Bisagra intermedia hoja oculta	General	5314	100
22	Bisagra intermedia marco oculto	S/P	5315	100
24	Resbalón de apoyo antifalsa-maniobra	S/P	5388	100
25	Tirante 215 (180°)	General	5365	100
	Tirante 530 SE (Hasta 950 FFB)	General	5366	100
14	Terminal (180°)	General	5361	100
26	Cremona con palanca de rebajo Jet ZH (5) COTA VARIABLE	General		10
	741-950	GV = 356-636, 1 BC	5338	
	951-1450	GV = 310-560, 1 BC	5339	
	1451-1950	GV = 310-560, 2 BC	5340	
	1951-2450	GV = 31— 560, 3 BC	5341	
27	Resbalón de apoyo para palanca Jet ZH	Antifalsa maniobra	5391	100

HOJA PASIVA

(3) * = Color / 5 = Marrón / 7 = Blanco / 1 = Plata
(5) Por debajo de FFH = 741 mm, utilizar pasadores
G = altura de manilla en mm, BC = bulón de cierre

NOTA:
Alternativamente se puede sustituir la palanca de rebajo por un pasador en la 2ª hoja.

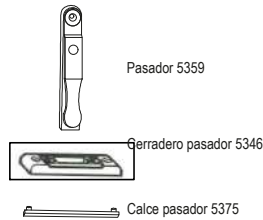

NOTA:
Alternativamente se puede sustituir el pasador superior por un clic retenedor en la parte superior de la 2ª hoja.

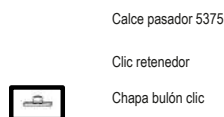

Información de producto

Esquema de aplicación para herraje Uni-Jet. Peso de hoja máxima 100 Kg.

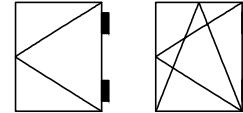

Pesos del relleno (vidrio, panel)

70kg/m²
60kg/m²
50kg/m²
40kg/m²

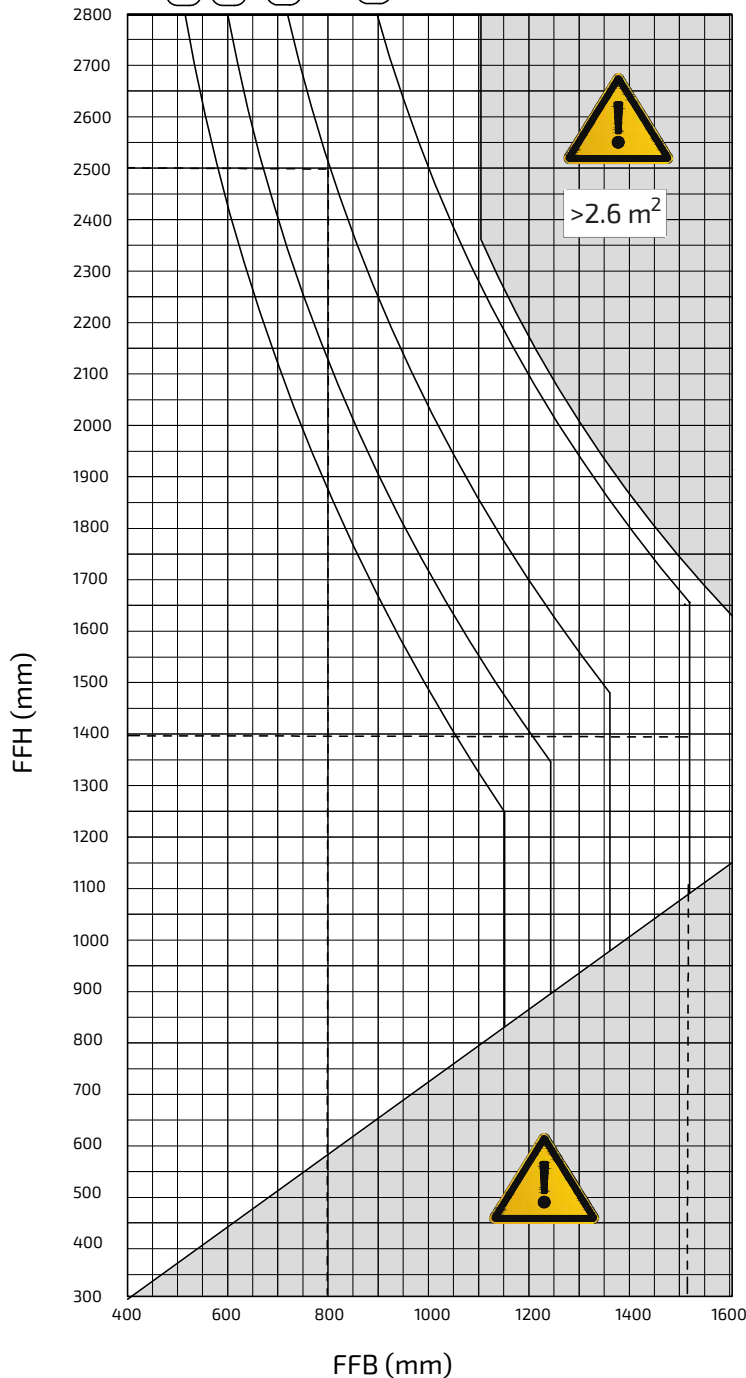

Requisito para el uso del esquema de aplicación:

Certificados para la fijación de cargas en componentes en sistemas de ventanas por el fabricante de ventanas, según Directiva TBDK (fijación de cargas en componentes de herraje batientes y oscilo-batientes, del alemán Befestigung tragender Beschlagteile von Drehund Drehkipp-Beschlägen) de la Asociación de Aseguramiento de la Calidad: Cerraduras y Herrajes denominada Gütegemeinschaft Schlösser und Beschläge e.V. con las siguientes fuerzas:

- En el soporte de compás con 2710 N
- En el soporte de esquina con 2890 N

Atención:

El peso máximo de hoja de 100 kg tan sólo es admisible en determinadas zonas del esquema de aplicación.

Tan sólo se permiten formatos de hoja que se encuentren a la izquierda de las correspondientes curvas de peso.

Los formatos no permitidos se muestran en color gris.

Ejemplos de lectura:

1. Peso del relleno 50 kg/m²
En un FFB de 800 mm el resultado es un FFH máximo de 2500 mm, esto se corresponde con un peso máximo de hoja de 100 kg.
2. Peso del relleno 40 kg/m²
En un FFH de 1400 mm el resultado es un FFB máximo de 1520 mm, esto se corresponde con un peso máximo de hoja de 85 kg.

Este esquema de aplicación tan sólo tiene validez junto con el correspondiente plano de fabricación 0-46603-DD.

Indicaciones en relación al uso según prescripción ver 0-46789.



Bases de ensayo y cálculo:





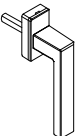
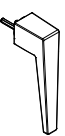

Ensayo oscilo-batiente según el programa de certificación QM 328 y RAL GZ 607/3 Anexo 2:

- 15.000 ciclos oscilo-batiente
- 10.000 ciclos practicable

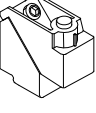
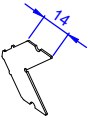
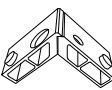
Formato de ensayo:

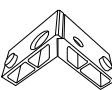
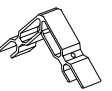
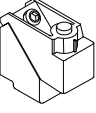
- FFB 1300 x FFH 1200: 100 kg

REFERENCIA	DENOMINACION	DISEÑO	REFERENCIA	DENOMINACION	DISEÑO
5191	Manilla Kora		5143	Manilla NP Ultra cuadrada	
	5533	Manilla NP redonda C/7			

REFERENCIA	DENOMINACION	DISEÑO	REFERENCIA	DENOMINACION	DISEÑO					
1306	Escuadra Exterior		5104	Escuadra cerco balconera alg						
	4710	Escuadra alineamiento 14 mm.			5133	Escuadra de cerco				
	4742	Escuadra alineamiento excéntrica				5134	Escuadra de hoja			
	5000	Escuadra apertura externa					5135	Escuadra hoja balconera alg		
	5179	Escuadra hoja HS						A20026	Esc. bloqueo 10X12	
	A20027	Esc. bloqueo 24X20							A20028	Esc. bloqueo 24X40

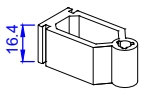
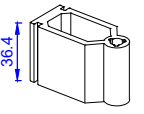
REFERENCIA	DENOMINACION	DISEÑO	REFERENCIA	DENOMINACION	DISEÑO
5159	Taco pilastra 30mm. alg		4347	Taco pilastra 50 mm. alg	

Tapas	REFERENCIA	DENOMINACION	DISEÑO	REFERENCIA	DENOMINACION	DISEÑO
	4035	Embellecedor salida agua		4994	Tapa rígida canal	
4337	Embellecedor salida agua c/membrana		5138	Juego Tapas Acople Inversora Alg 65 C16		

Termo Perfiles	REFERENCIA	DENOMINACION	DISEÑO	REFERENCIA	DENOMINACION	DISEÑO
	5088	Termoaislante 10 x 10,5 [B] <i>(En barras de 700 mm.)</i>		5092	Termoaislante 18,5 x 9,5 [G] <i>(En barras de 700 mm.)</i>	
	5090	Termoaislante 19 x 13 [D] <i>(En barras de 700 mm.)</i>		5116	Termoaislante 24 x 35,5 [T5] <i>(En barras de 700 mm.)</i>	
5109	Termoaislante 17 x 14,5 [R] <i>(En barras de 700 mm.)</i>		5097	Banda aislante vidrio 5 x 36		

Varios	REFERENCIA	DENOMINACION	DISEÑO	REFERENCIA	DENOMINACION	DISEÑO
	4012	Clip Guía alg		5425	Escuadra junquillos curvos	
	5178	Solera 70 mm. en barras de 3 mt.		4078	Pieza sujección junquillo curvo	
1301	Calzo vidrio					

5120 <i>Pieza soporte clip Interior</i>		5121 <i>Pieza soporte clip Exterior</i>		5122 <i>Pieza soporte clip plano</i>	
---	--	---	--	--	--

REFERENCIA	DENOMINACION	DISEÑO	REFERENCIA	DENOMINACION	DISEÑO	
Juntas	4850	Junta exterior acristalamiento c/ alas		4091	Junta interior acristalamiento de 7 a 8 mm	
	5194	Junta interior acristalamiento de 2 mm		5261	Junta interior acristalamiento de 9 a 10 mm	
	1337	Junta interior acristalamiento de 3 mm		5581	Refuerzo Junta central	
	1338	Junta interior acristalamiento de 4 mm		A21022	Ángulo vulcanizado alg 65 HS	
	4089	Junta interior acristalamiento de 5 a 6 mm		5529	Junta perimetral hoja alg	
	5018	Junquillo coextrusión		A22020	Junta cerco HS	
	A22021	Junta junquillo HS		1311	Junta interna vidrio 2,4 mm	
	1312	Junta interna vidrio 3,4 mm		1313	Junta interna vidrio 4,4 mm	
	1314	Junta interna vidrio 6,4 mm		1315	Junta interna vidrio 8,4 mm	
	1316	Junta interna vidrio 10,4 mm		1317	Junta interna vidrio 12,4 mm	
	1318	Junta interna vidrio 14,4 mm		1361	Junta interna vidrio 11,4 mm	
	1362	Junta interna vidrio 13,4 mm		A23019	Junta acristalamiento	

9. Montaje del herraje en marco y colgado de hojas

El último paso consiste en colocar la hoja en el marco. El herraje a utilizar depende del tipo de apertura y del número de hojas.

Aperturas practicables y oscilo-batientes.

- 1) Atornillar los soportes de las bisagras inferiores, definidas en el herraje de hojas, en el marco.
- 2) Colocar la hoja sobre los soportes de las bisagras inferiores.
- 3) Colocar las bisagras superiores, que habrán sido también definidas en el herraje de hojas.
- 4) Comprobar que el solape de la hoja sobre el marco es de 8 mm. En las ventanas de dos hojas, comprobar que la separación entre las dos hojas es de 6 mm.
- 5) En caso de no cumplirse las indicaciones anteriores, regula la hoja hasta que las medidas sean correctas.
- 6) Comprobar que la apertura funciona correctamente.

10. Montaje Monoblock

Si la ventana va a llevar persiana, se monta el cajón de persiana una vez armado el marco y montadas las guías.

Para proceder al montaje del cajón seguir las pautas que se detallan a continuación:

- 1) Colocación y atornillado del cajón completo sobre el marco.
- 2) Sellar el encuentro de la guía, por su parte exterior, con el cajón.
- 3) Sellar la junta exterior entre el cajón y el marco superior.
- 4) Limpieza de los restos de sellante.

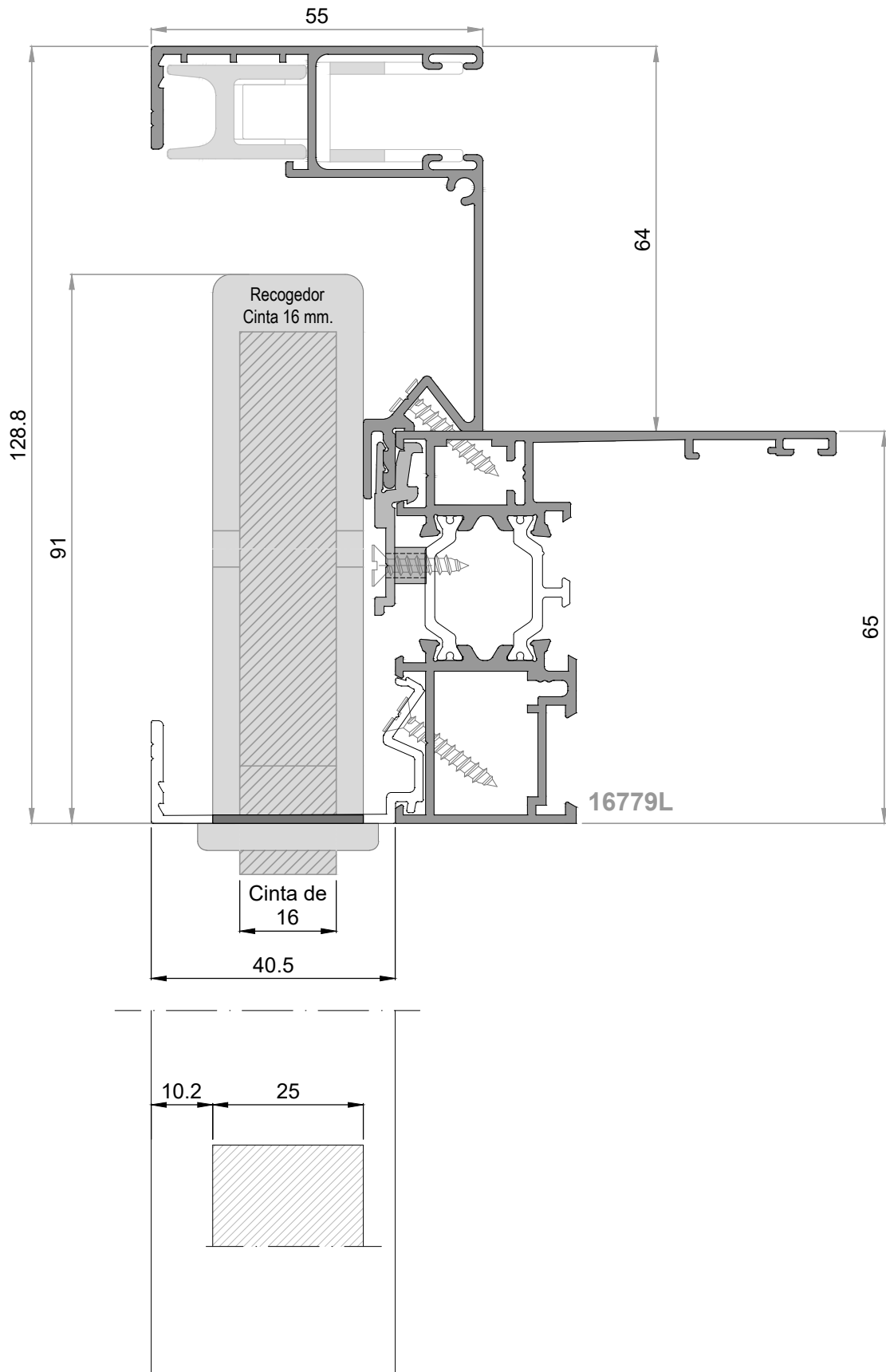

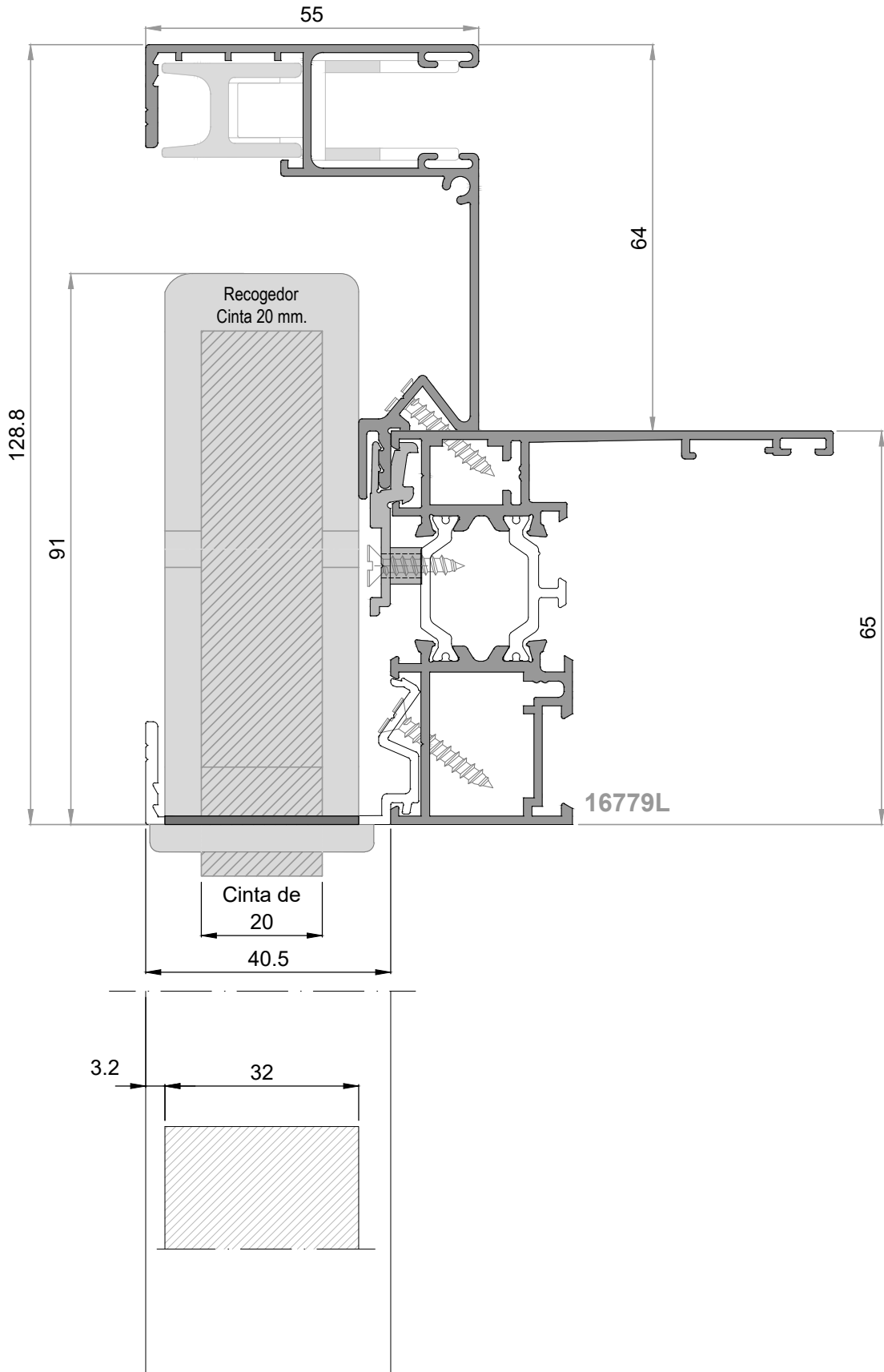



Tabla de medidas c/Guía

	GUIA 44	GUIA 54	GUIA 64	GUIA 74	GUIA 84	GUIA 94	GUIA 104
Medida Total	109	119	129	139	149	159	169
Medida Premarco	110	120	130	140	150	160	170
Testero	Grande	Grande	Pequeño	Pequeño	Pequeño	Pequeño	Pequeño

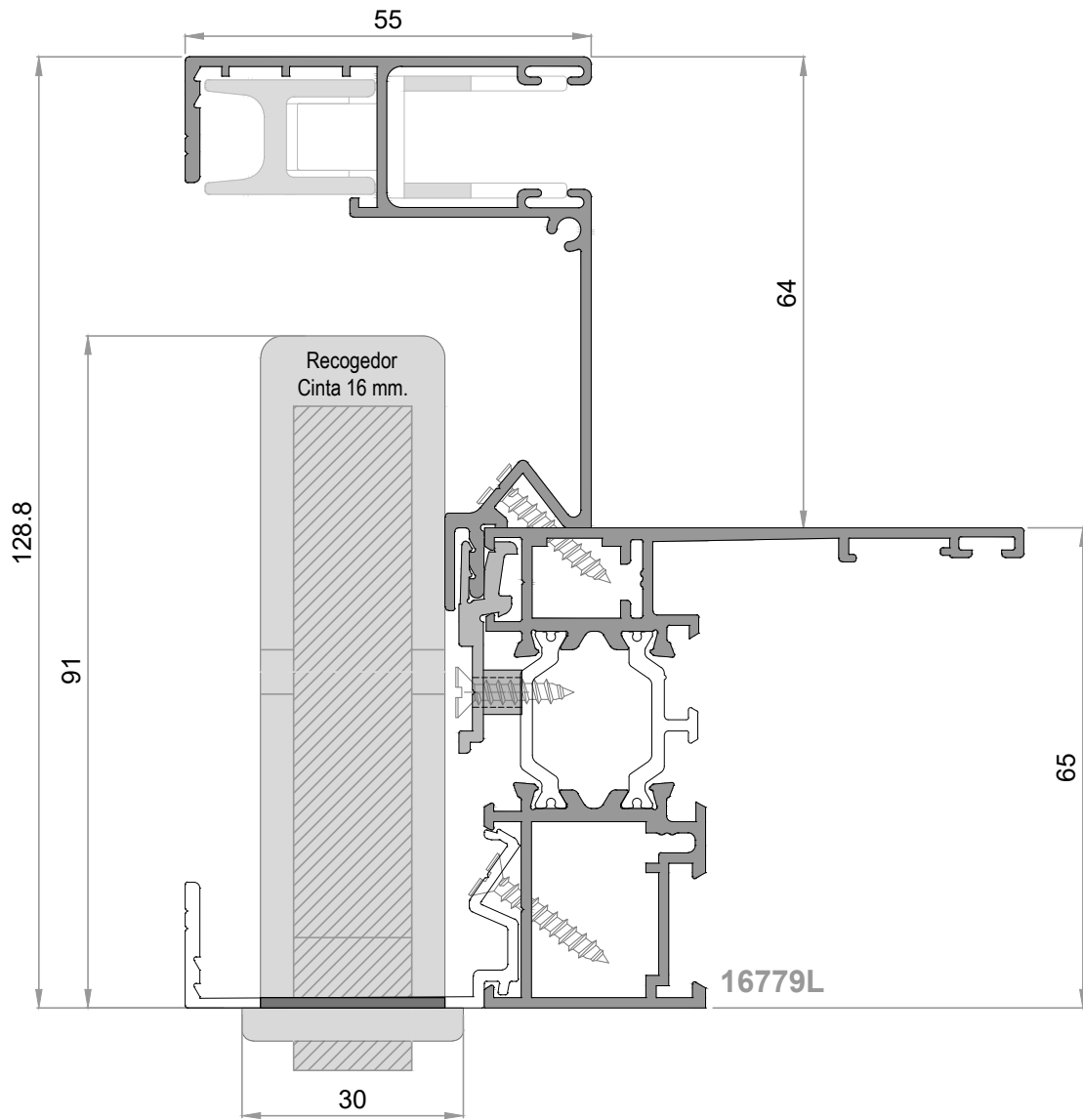

Tabla de medidas c/Guía

	GUIA 44	GUIA 54	GUIA 64	GUIA 74	GUIA 84	GUIA 94	GUIA 104
Medida Total	109	119	129	139	149	159	169
Medida Premarco	110	120	130	140	150	160	170
Testero	Grande	Grande	Pequeño	Pequeño	Pequeño	Pequeño	Pequeño

DESCUENTOS DE CARPINTERIA CON GUIAS PARTIDAS

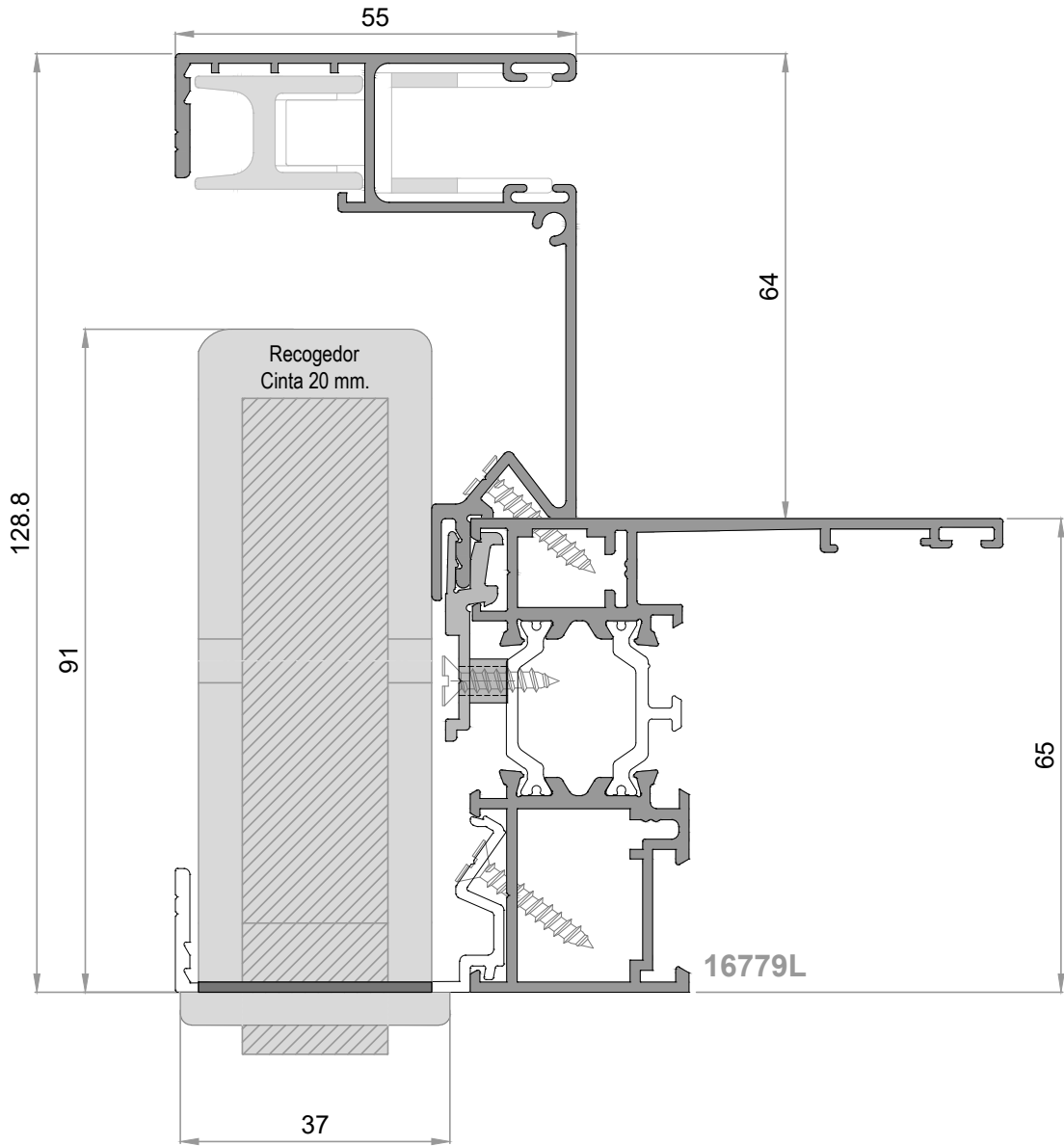
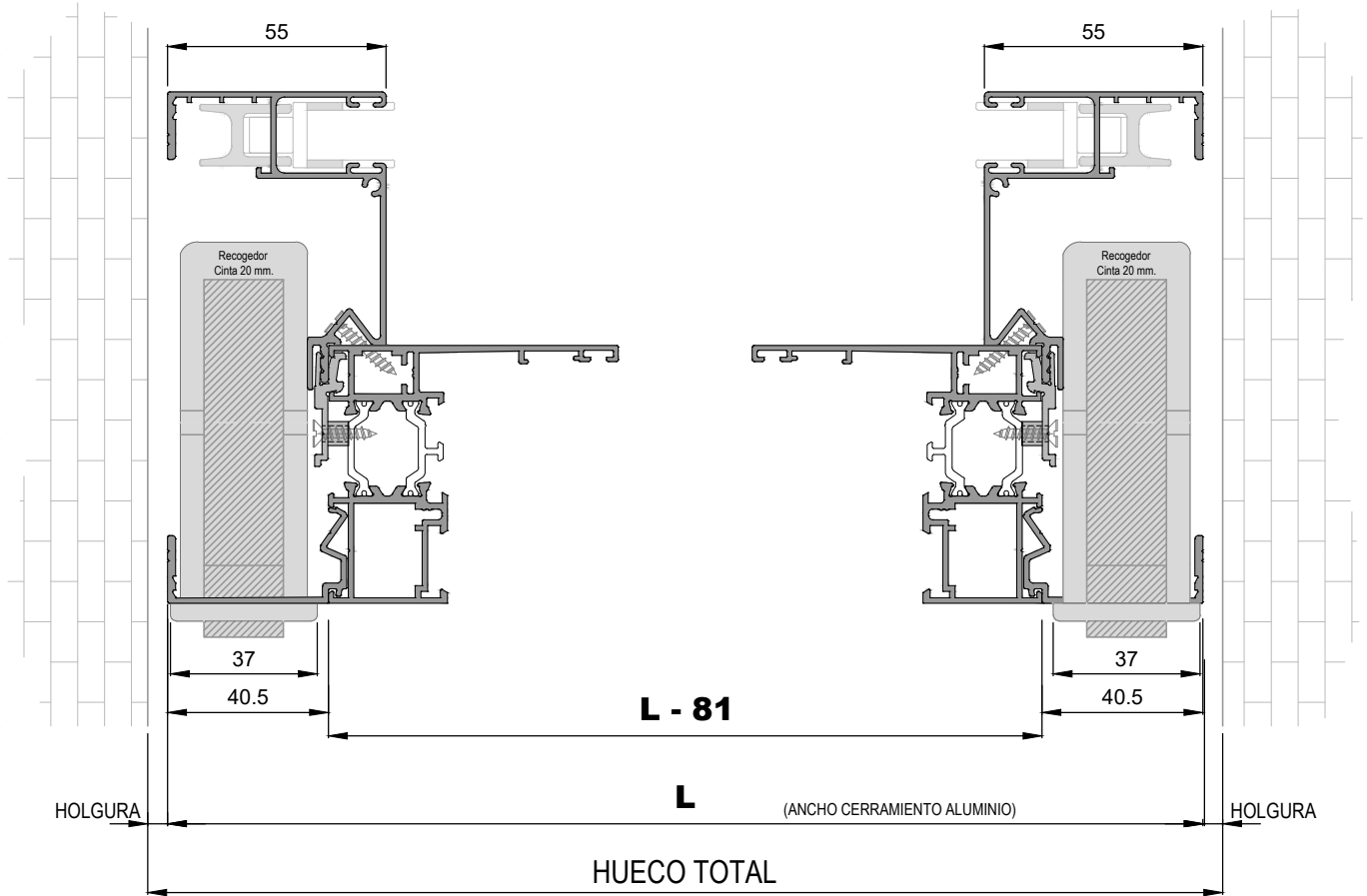

LA MEDIDA DE CERCO DE LA VENTANA DEL SISTEMA ALG CUANDO SE UTILICEN LAS GUÍAS PARTIDAS SERA DE: LONGITUD DE **ANCHO DE LA CARPINTERÍA (L) - 81 mm.**
 APARTE, SIEMPRE HABRÁ QUE TENER EN CUENTA LA HOLGURA QUE SE ESTIME OPORTUNA DEL CERRAMIENTO CON EL HUECO TOTAL

11. Montaje de solapas y perfiles complementarios

Una vez ensamblada y armada la ventana, el siguiente paso es el montaje de las solapas perimetrales.

Su montaje puede realizarse o bien en taller o bien en obra.

- 1.- Las solapas que se montan en taller, serían todas aquellas comunes a los otros sistemas. Su sistema de fijación es mediante tornillos en la parte inferior del cerco.
- 2.- Las solapas de clip que se pueden montar una vez puesta la ventana en obra, son las solapas propias del propio sistema.

Su montaje se detalla en los dibujos más abajo.

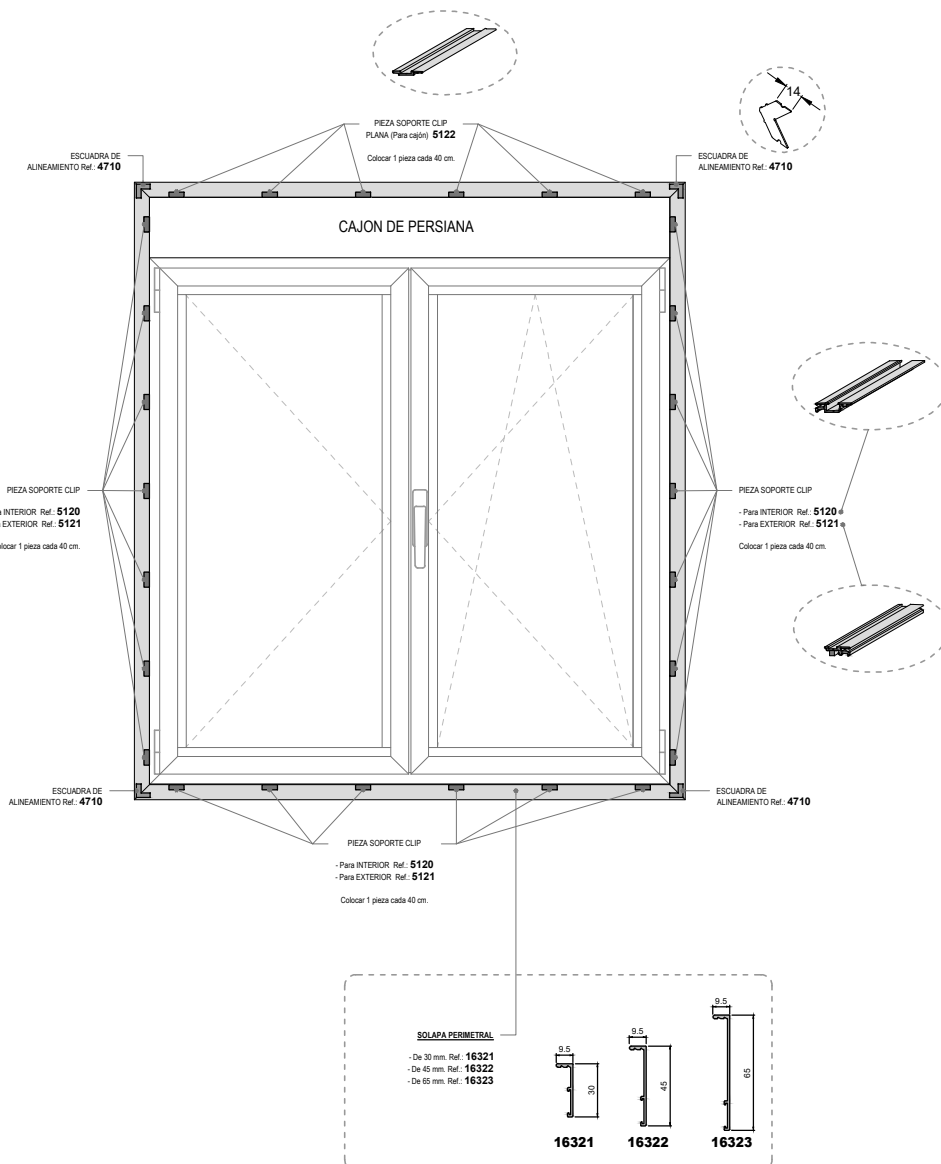

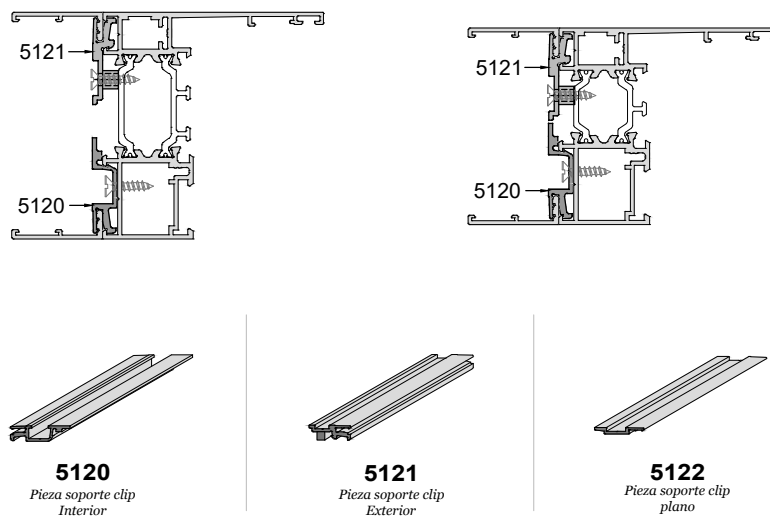
COLOCACION DE PERFILES COMPLEMENTARIOS

Cuando se necesita colocar un perfil complementario (solapa, guía...) en la parte interior del cerramiento, utilizaremos las piezas 5120.

Estas piezas de plástico están pensadas para atornillar al cerco, aunque en principio posee un sistema de semi-clipaje que sirve exclusivamente para situar dicha pieza mientras es atornillada. Nunca colocar la pieza sin atornillar.

Para los perfiles complementarios que se quieran colocar en la parte exterior del cerramiento, se utilizarán las piezas 5121. Estas piezas también con un sistema de semi-clipaje, se atornillarán a las poliamidas de los perfiles.

El número de piezas que se fijan a lo largo de todo el perímetro del marco, dependerán de las medidas de éste, y se deja a la elección del instalados, su cantidad.

No obstante, se recomienda poner dichas piezas con separación entre las mismas no superiores a 400 mm.

12. Acristalamiento

El último paso consiste en realizar el acristalamiento de la ventana terminada. Para ello previo a comenzar se recomienda preparar los vidrios.

- 1) Cortar los junquillos.
- 2) Verificar que no existe ningún elemento que pueda dañar el canto del acristalamiento.
- 3) Colocar los calzos según tipo de apertura (ver gráfico inferior):
 - Apertura oscilo-batiente/practicable, los calzos se colocan en diagonal.

Colocar el vidrio en el bastidor. Centrar el vidrio, utilizando para ello los calzos de acristalar.

- 4) Colocar los junquillos.
- 5) Comprobar que las superficies a sellar están secas y libres de polvo.
- 6) Sellar por el exterior del acristalamiento.
- 7) Limpieza de la ventana.

El proceso de acristalamiento, debe en definitiva realizarse de acuerdo con las normas de montaje incluidas en el manual del vidrio CITAV, especialmente en lo concerniente al espesor, longitud y posición de calzos de apoyo.

Debe evitarse el contacto directo entre el acristalamiento y el aluminio.

Los calces de acristalamiento deben drenarse y ventilarse, realizándolo a través de aberturas en el bastidor para conseguir la regularización de la presión dentro de la cámara de aire existente entre el canto del vidrio y la zona de galce. Y evitando la formación de humedades en el interior de dicha cámara y su permanencia en la misma.

Distribuir o equilibrar el peso del acristalamiento dentro de la hoja de modo que se optimice el paso de cargas hacia el bastidor. Además, se transmiten las tensiones previsibles debidas a la temperatura, fuerzas de maniobra, etc., para evitar dañar los bordes del vidrio y sellado.

Colocación de los calzos según el tipo de bastidor



TABLA DE ACRISTALAMIENTO HOJAS
CON JUNTA INTERIOR DE CLIP

JUNTAS INTERIORES DE ACRISTALAMIENTO	1311	1312	1313	1314	1315	1316	1361
SOLO CON JUNTA INTERIOR							
VIDRIO DE 24 mm	●						
VIDRIO DE 23 mm		●					
VIDRIO DE 22 mm			●				
VIDRIO DE 21 mm				●			
VIDRIO DE 20 mm					●		
VIDRIO DE 19 mm						●	
VIDRIO DE 18 mm							●
VIDRIO DE 17 mm							
VIDRIO DE 16 mm							●
VIDRIO DE 15 mm							
VIDRIO DE 14 mm							●

JUNTAS INTERIORES DE ACRISTALAMIENTO	1311	1312	1313	1314	1315	1316	1361
SOLO CON JUNTA INTERIOR							
VIDRIO DE 14 mm	+ 10077 ¹⁰						
VIDRIO DE 12 mm	+ 10078 ¹²		+ 10077 ¹⁰ + 10078 ¹²				
VIDRIO DE 10 mm			+ 10077 ¹⁰ + 10078 ¹²				
VIDRIO DE 8 mm				+ 10077 ¹⁰ + 10078 ¹²			
VIDRIO DE 6 mm	+ 9829 ¹⁸			+ 10077 ¹⁰ + 10078 ¹²		+ 10077 ¹⁰ + 10078 ¹²	
VIDRIO DE 4 mm			+ 9829 ¹⁸			+ 10077 ¹⁰ + 10078 ¹²	

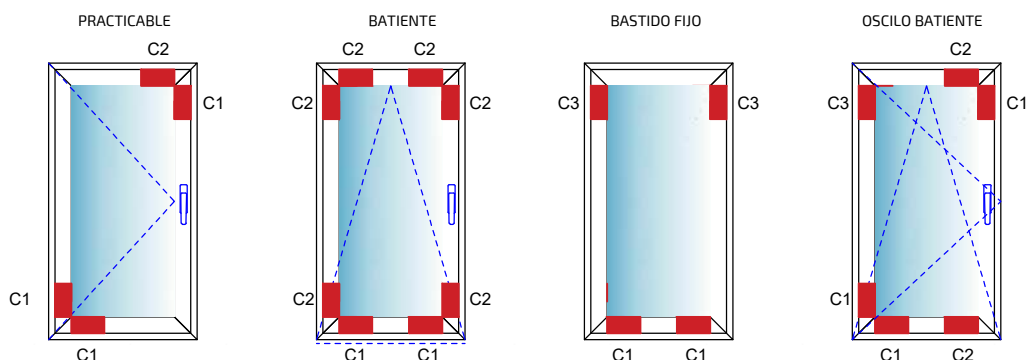

Tabla Acristalamiento Fijo		Juntas INTERIORES de acristalamiento																																																																																									
Juntas Exteriores		5194	1337	4089	4091	5261						5194	1337	4089	4091	5261																																																																											
4057		2	3	4	5-6	7-8						2	3	4	5-6	7-8	9-10																																																																										
4850		de 2 mm															de 3 mm															de 4 mm															de 5 a 6 mm															de 7 a 8 mm															de 9 a 10 mm														
PERFILES CERCOS: 16779L 8190L PILASTRAS: 16768L 16767L	36 mm	20218	20217	20318	20334	21087																																																																																					
	35,5 mm	8820	8625	16866	8825	8827																																																																																					
PERFILES PILASTRA: 16767L	12 mm																																																																																										
	13 mm																																																																																										
14 mm																																																																																											
15 mm																																																																																											
16 mm																																																																																											
17 mm																																																																																											
18 mm																																																																																											
19 mm																																																																																											
20 mm																																																																																											
21 mm																																																																																											
22 mm																																																																																											
23 mm																																																																																											
24 mm																																																																																											
25 mm																																																																																											
26 mm																																																																																											
27 mm																																																																																											
28 mm																																																																																											
29 mm																																																																																											
30 mm																																																																																											
31 mm																																																																																											
32 mm																																																																																											
33 mm																																																																																											
34 mm																																																																																											
35 mm																																																																																											
36 mm																																																																																											
37 mm																																																																																											
38 mm																																																																																											
39 mm																																																																																											
40 mm																																																																																											
41 mm																																																																																											
42 mm																																																																																											
43 mm																																																																																											
44 mm																																																																																											
45 mm																																																																																											

13. Comprobación del producto terminado

Se recomienda una supervisión de los productos a lo largo de todo el proceso, así como un chequeo final.

Cualquier anomalía que se detecte se documentará para buscar posibles soluciones.

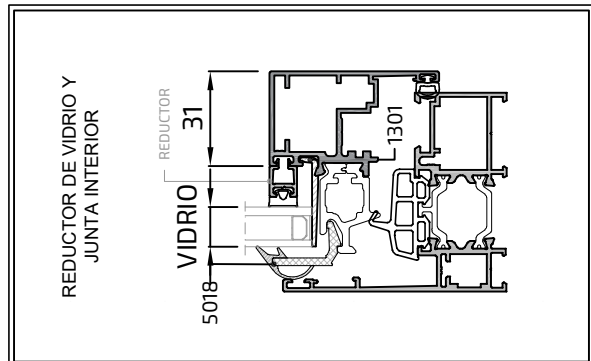
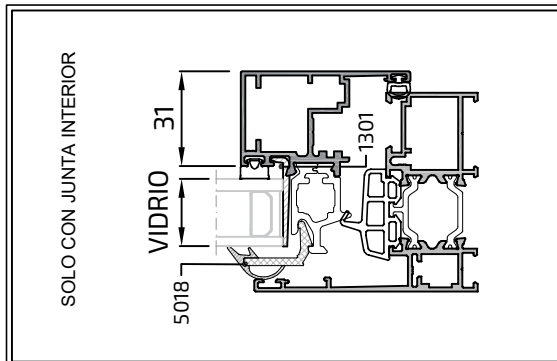
Una vez terminadas las ventanas, se colocarán en la zona de producto terminado para su posterior expedición y montaje.

14. Mantenimiento, Limpieza y Uso

Para mantener íntegramente la aptitud de las ventanas, así como de los diferentes componentes que la constituyen, se debe proceder a una limpieza de la totalidad de los elementos visibles de la venta, aparte de las limpiezas periódicas que la Propiedad, residentes o inquilinos del edificio determinen, como puede ser la limpieza de vidrios.

Para su limpieza utilizaremos agua templada completamente limpia, frotando con trapos preferentemente de algodón u otro tipo que no tenga poder abrasivo y secando a continuación las zonas húmedas.

Nunca se deben utilizar elementos abrasivos, punzantes, cortantes o similares durante los trabajos de limpieza, ni tampoco utilizar disolventes ni detergentes ácidos o agresivos. Éstos pueden dañar los componentes de la ventana que probablemente no tendrían reparación posible, sino que habría que proceder a la sustitución de los mismo.

No se recomienda la limpieza mediante agua a presión ya que puede producir daños en elementos como juntas de estanqueidad, rotura de vidrios, etc. Tampoco es recomendable la utilización de máquinas de vapor para la limpieza sobre los acristalamientos ya que podría suponer la rotura por choque térmico de los mismos.

La revisión regular de los cerramientos es fundamental. Cualquier irregularidad en su funcionamiento que pudiera producirse durante el uso, debe notificarse al especialista correspondiente.

1) PERFILES

Se debe eliminar cualquier elemento extraño que pueda obstruir los desagües e impedir el correcto funcionamiento de la carpintería.

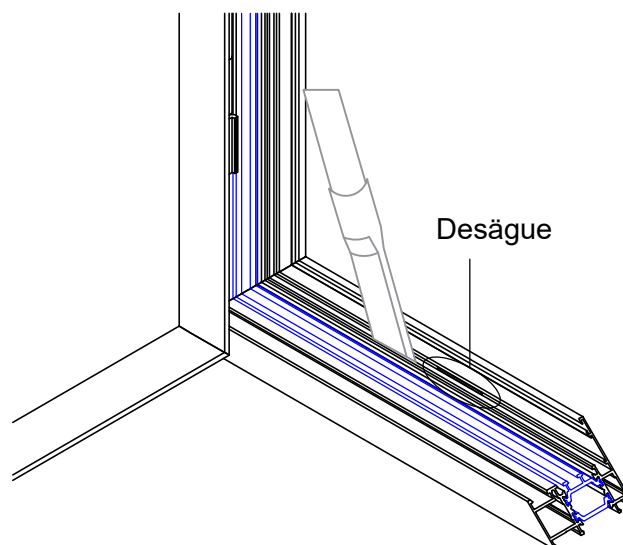

Las ranuras de desagüe obstruidos pueden limpiarse con un palillo de algodón o con una aspiradora por ejemplo. Es necesaria la limpieza de todas las ranuras de la carpintería para su correcto funcionamiento.

-La limpieza de los perfiles debería ser con agua tibia y detergentes no agresivos de pH neutro sin acetona ni amoníaco.

-No se debe utilizar herramientas con cantos vivos como cuchillos, raspadores de metal, lana de acero o estropajos.

-Los líquidos de limpieza agresivos, disolventes, quita esmaltes, etc., pueden causar daños irreversibles en la carpintería.

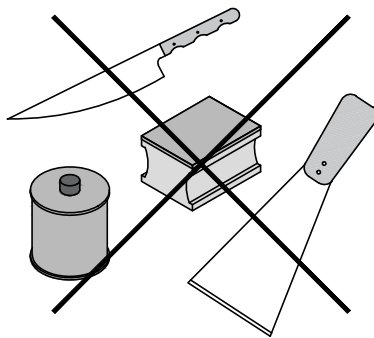

Para las superficies anodizadas, se deben emplear detergentes neutro, aplicándose con un cepillo suave, una esponja o una gamuza. Se pueden pulir con un paño seco y suave para renovar su tratamiento superficial.

Para las superficies lacadas, al igual que con las anodizadas, se deben emplear detergentes neutro, aplicándose con un cepillo suave, una esponja o una gamuza. No se debe usar productos ni elementos abrasivos en ningún caso ya que rayaría el acabado. En caso de aparición de rayones o rozaduras, se pueden ocultar con productos retocadores específicos para este uso.

2) HERRAJES Y COMPONENTES MECÁNICOS

Revisar periódicamente estos componentes para verificar su buen funcionamiento. En caso de necesitarse, una pequeña cantidad de aceite y grasa sin ácido, mantiene el buen funcionamiento de la mecánica y asegura la facilidad de uso durante un largo tiempo.

Antes de proceder al proceso de lubricación, se debe limpiar cualquier tipo de suciedad, polvo o grasa que puedan tener las partes.

Se recomienda actuar sobre herrajes, bisagras, piezas móviles de las manillas, etc.

Para lubricar el cilindro de la cerradura, se recomienda solo utilizar el polvo de grafito.

El perno y el cierre de las cerraduras se deben lubricar según sea necesario.

Para evitar la acumulación de la suciedad, se debe eliminar el exceso de lubricante después de su uso. No se deben lubricar las varillas de plástico o las bisagras de puerta.

No se debe utilizar nunca materiales de limpieza ácidos ni agentes abrasivos. Se recomienda utilizar un paño seco y aceite para accesorios para proteger la superficie y evitar la acumulación de polvo en los herrajes.

3) JUNTAS

Se deben limpiar las juntas de goma con agua caliente y detergentes no alcalinos.

En caso de que se salgan de las ranuras se deben volver a colocar presionando con el dedo donde todavía estén sujetas. No se deben usar objetos punzantes ni cortantes.

Se recomienda que la limpieza se haga con productos específicos que limpian y evitan el secado de las juntas.

Se deben sustituir en caso de comprobar que no ajustan correctamente.

En caso de apreciar algún tipo de discontinuidad en su longitud, se debe proceder a su reparación o sustitución por parte del instalador.

4) SELLADOS

Se deben limpiar con agua caliente y detergentes no alcalinos.

No utilizar herramientas con cantos vivos como cuchillos, raspadores de metal, lana de acero o estropajos que dañen la superficie.

Los líquidos de limpieza agresivos, pueden causar daños irreversibles, por lo que se deben evitar disolventes o quita esmaltes.

Se recomienda revisar anualmente el sellado exterior y sustituirlo en caso necesario.

5) VIDRIOS

Revisar periódicamente para poder prever posibles daños en éste.

Se deben limpiar con agua jabonosa o productos específicos. Evitar siempre los productos abrasivos.

En caso de ser necesaria la reposición de los acristalamientos rotos, deben llevarse a cabo por un profesional cualificado.

Seguir las indicaciones de su instalador para el uso correcto de los herrajes y manipulación de los diferentes sistemas de apertura (practicable, oscilo-batiente, micro-ventilación...).

Evite forzar el cierre ya que los herrajes de cierre están diseñados para un uso normal de la carpintería.

Como norma general, consulte con su técnico la manera apropiada del uso de la carpintería instalada.

Si tiene que realizar obras en su vivienda, procure proteger la carpintería. Las manchas de cemento, pintura o yeso resultan difíciles de eliminar. Protege la carpintería con plásticos, papel, etc., y retire los mismos una vez finalizada la obra.

Las posibles anomalías y mala funcionalidad de la carpintería provocadas por el mal uso y mantenimiento, son responsabilidad del propio usuario, eximiendo de toda responsabilidad a ALUGOM.

15. Responsabilidad de Alugom

Alugom no se hace responsable de las posibles erratas tipográficas de este manual y recomienda encarecidamente al cliente que, antes de cualquier acción, verifique que las referencias aparecidas y los datos obtenidos son los correctos.

Todos los datos incluidos en este manual de fabricación son indicativos para una correcta fabricación de la ventana, pero el taller deberá tomarle como un valor meramente informativo, figurando dichos datos exclusivamente como apoyo a la fabricación de nuestros sistemas, estando sujeto a cualquier tipo de modificación que ALUGOM entienda oportuna sin previo aviso tanto en los perfiles y accesorios como en las cotas y/o detalles que se incluyan.

Es responsabilidad del propio usuario, vigilar que los resultados obtenidos con la ayuda de este documento, son correctos y aptos para la aplicación prevista, así como el respeto a la Normativa y Reglamentación vigente en cada momento, y no implica responsabilidad alguna por parte de ALUGOM.

ALUGOM

ALUGOM ALICANTE S.L.

Pol. Ind. Rabasa
C/ Mariano Benlliure, 10
03009 Alicante

Tel.: +34 965 12 82 28
alugomalicante@alugom.com

ALUGOM BARCELONA S.A.U.

Pol. Ind. Polizur
C/ Del Bosc Tancat, 25. Nave 17
08290 Cerdanyola del Vallés.
Barcelona

Tel.: +34 93 594 22 92
alugombarcelona@alugom.com

ALUGOM LORCA S.L.

Pol. Ind. Saprelorca
Avda. Río Duero, Parc. 10-12
30817 Lorca. Murcia

Tel.: +34 968 47 64 00
al.lorca@alugom.com

ALUGOM MADRID S.A.U.

Pol. Ind. Las Nieves
C/ Puerto de Navacerrada, 27-A
28935 Móstoles. Madrid

Tel.: +34 91 616 46 25
alugom@alugom.com

ALUGOM MADRID S.A.U.

Delegación Cantabria
Parque Empresarial La Esprilla, 4
Parc. A-19. 39608 Iggollo de Camargo
Cantabria

Tel.: +34 942 34 23 36
alugomcantabria@alugom.com

ALUGOM TORREJÓN S.L.U.

C/Ebanistería, 4
28850 Torrejón de Ardoz.
Madrid

Tel.: +34 91 676 61 34
al.torrej@alugom.com

ALUGOM VALENCIA S.L.

C/ Del Polígono, 45
46960 Aldaia. Valencia

Tel.: +34 96 066 05 56
alugomvalencia@alugom.com

ALUGOM ZARAGOZA, S.L.U.

Pol. Ind. Tecnum. Nave 17-18
50720 La Cartuja Baja.
Zaragoza

Tel.: +34 976 41 45 17
al.zaragoza@alugom.com



www.alugom.com